



Sri Lanka Railway Department
Performance Report -2023

Railway Head Quarters
Colombo 10

Content

| | |
|--|----|
| Chapter 01 | |
| 1.1 Introduction | 01 |
| 1.2 Objectives | 03 |
| 1.3 Main Activities | 03 |
| 1.4 Institutional Hierarchy | 04 |
| 1.5 Sub Departments and Units Heads, Units and track net work | 06 |
| 1.6 Funds and Institutes of Sri Lanka Railways | 07 |
| 1.7 Details of Foreign Funded Projects | 07 |
| | |
| Chapter 02 | |
| Overall progress | 08 |
| | |
| CHAPTER 03 | |
| 3.1 Financial Performance | 16 |
| 3.2 Statement of Financial Status: | 18 |
| 3.3 Cash Flow Statement: | 19 |
| 3.4 Financial Statements | 20 |
| 3.5 Revenue Collection Performance | 20 |
| 3.6 Performance of Utilization of Allocated Provisions: | 21 |
| 3.7 As per F.R.208 Allocations made to other Ministries / as a departmental representative to this department /district Secretariat / Local government | 21 |
| 3.8 Performance of Reporting Non-financial asset | 21 |
| 3.9 Report of the Auditor General | 34 |
| | |
| CHAPTER 04. | |
| 4.1 Institutional Performance Indicators (Based on Action Plan) | 22 |
| | |
| CHAPTER 05 | |
| 5.1 Relevant Sustainable Development Objectives identified | 23 |
| 5.2 Achievements and challenges in achieving Sustainable Development Goals Identified | |
| | |
| CHAPTER 06 | |
| Human Resource Profile | |
| 6.1 Manpower Management | 24 |
| 6.2 Lack of human resources for the performance of the organization | 24 |
| 6.3 Human Resources Development | 24 |
| | |
| Chapter 07 | |
| Compliance Report | 28 |

1.1 Introduction

The Sri Lanka Railways (SLR) , which is a pioneer in the Sri Lankan transport system, has been carrying out its mission for 159 years, which began on 26th December 1864 marking its maiden voyage.

Sri Lanka Railways, as a major mode of transportation, continued its services by contributing to economic growth in the year 2023. In the year 2023, it is engaged in a continuous mission of passenger and freight transportation activities to provide its services efficiently as an environmentally friendly and economical mode of transportation.

The Sri Lanka Railways operates under the Ministry of Transport and Highways as a major government department. This department operates under the provisions of the Railway Ordinance and the General Manager of Railways is the head of the Railway Department.

The administrative work has been decentralized under 14 branches and units of the Sri Lanka Railway Department and the respective sub-department, branch and unit heads carry out the tasks assigned to each division.

It is providing transport service requirement of the people by 418 nos. of railway stations covering 21 districts out of the total 25 districts of the country with 1,478.52 kilometers of rail track. The entire staff is working with high commitment to provide a safe, reliable, punctual, economical and efficient rail transport service for passengers and freight, which was their main objective, and to perform their services more efficiently as an environmentally friendly and cost-effective mode of transport. In the year 2023, , it was able to continue its services despite the various obstacles and challenges related to the economic crisis.

Despite these various obstacles, many measures were taken to provide an efficient and comfortable train service for the passengers. Accordingly, the Sri Lanka Railways Department worked swiftly to meet the transportation needs of the passengers by deploying modern trains procured from China and India for long-distance services, introducing new trains, etc.

Vision

To be the most reliable Passenger and Freight transport provider in Sri Lanka

Mission

To provide a safe, reliable and efficient rail transport system for passenger and freight traffic

1.2 Objectives

- Increasing the contribution of Railway Passenger transport and freight transport
- Ensuring the safety of train operations
- Enhancing the quality of passenger train services
- Increasing management efficiency
- Increasing Railway revenue
- Developing the human resources
- Upgrading the Railway infrastructure facilities

1.3 Main Activities

- Implementation of passenger Transport Service
- Handling Freight Transport Service
- Introducing Special Train Services

1.4 Institutional Hierarchy

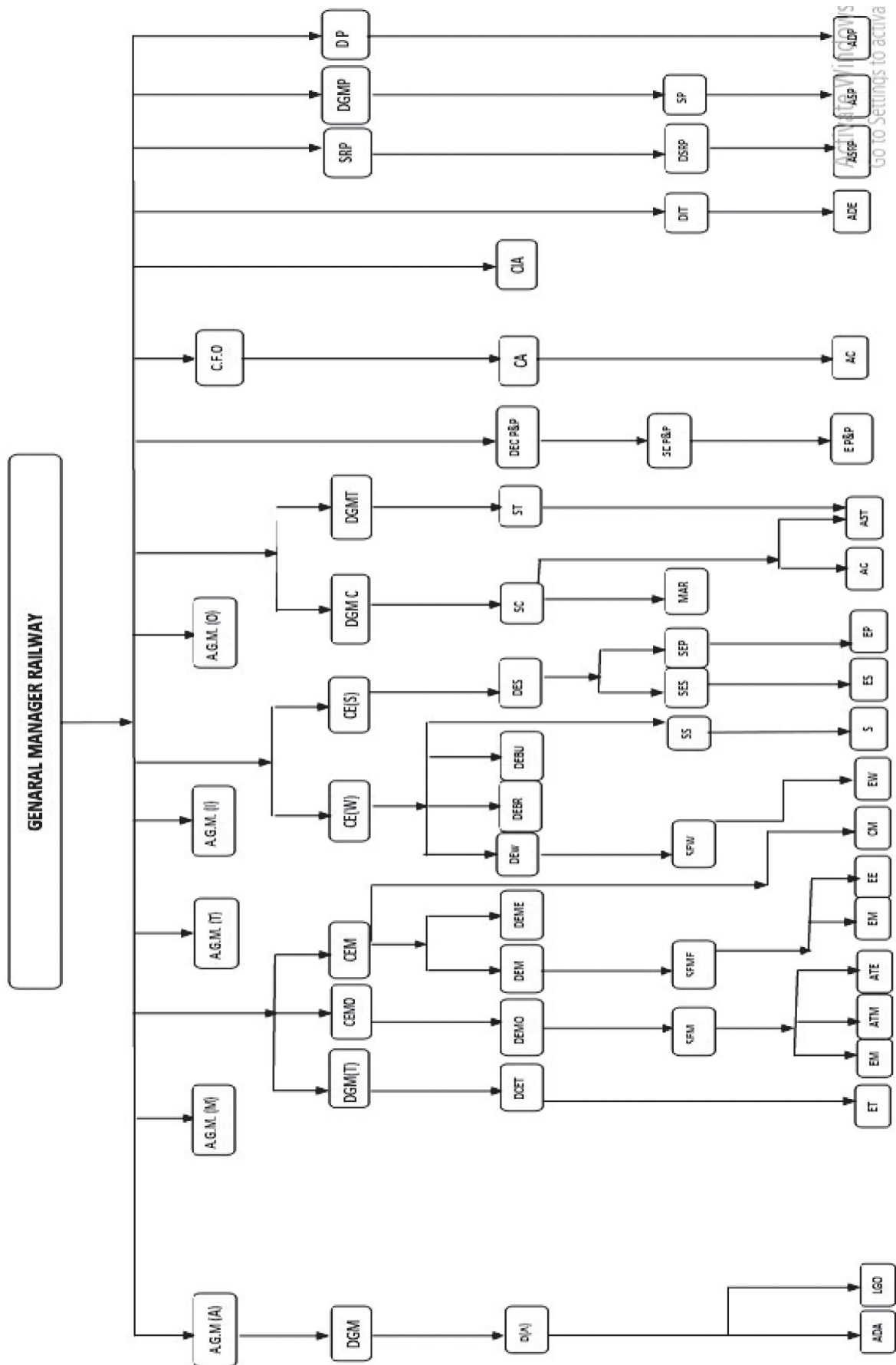

| | |
|---------|---|
| Level 1 | G. M. R –General Manager railway |
| Level 2 | AGM(A) – Addl. General Manager(Admin), AGM(M) - Addl. General Manager(Mechanical), A. G. M. (M) - Addl. General Manager(Infrastructure), A. G. M. (O) - Addl. General Manager(Operation), C. F. O – Chief Finance officer |
| Level 3 | DGM -Deputy General Manager (Admin), DGM(T) - Deputy General Manager (Training & HR), CEM – Chief Engineer (Motive Power), CME - Chief Mechanical Engineer, CE(W) Chief Engineer (Way & works), CSTE - Chief Engineer (Signal & Telecommunication), , DGM(C) - Deputy General Manager (Commercial), DGMT - Deputy General Manager (Transport), CIA - Chief Internal Auditor, CA - Chief Accountant, SRP - Superintendent(RP), DGMP - Deputy General Manager (Procurement), D P – Director (Planning) |
| Level 4 | D(A) -Director (Admin), DCET - Deputy Chief Engineer (Training & HRB), DEMO - Deputy Chief Engineer (Motive Power), DEM - Deputy Chief Engineer (Mechanical), DEME - Deputy Chief Engineer (Electrical), DEW - Deputy Chief Engineer (Way & Works), DEBR - Deputy Chief Engineer (Way & Bridges), DEBU - Deputy Chief Engineer (Property Development & Building), DES - Deputy Chief Engineer (Signal & Telecommunication), SC – Superintendent Commercial, ST – Superintendent Transportation |
| Level 5 | SEM – SuperintendentEngineer(Motive Power), SEME - SuperintendentEngineer(Mechanical), SEW – SuperintendentEngineer (Way & works), SS – Surveyor Superintendent, SES – SuperintendentEngineer (Signal & Telecommunication), SEP -SuperintendentEngineer (Planning Project), DSSM – DeputySuperintendent (Sales & Marketing), DIT - DeputyDirector (Information Technology), DSRP - DeputySuperintendent (R. P), SP – Superintendent (Procurement) |
| Level 6 | ADA – Assistant Director (Admin) / Deputy Director (Admin), LGO – Legal Officer, ET – Engineer (Training & HRB), EM – Engineer (Motive Power), ATM – Asst. Transportation Superintendent (Mechanical), ATE - Asst. Transportation Superintendent (Energy Conservation), EM – Engineer (Mechanical), EE – Engineer (Electrical), CM – Chemist & Methodologist, EW – Engineer (Way & Works), S – Surveyor, ES – Engineer (Signaling & Telecommunication), EP – Engineer (Planning & Project), AC – Asst. Director / Deputy Director (Cost), AST – Asst. Superintendent (Transportation / Commercial), AC – Accountant, ADI – Asst. Director (Information Technology), ASRP -Asst. Superintendent (R. P), ASP – Asst. Superintendent (Procurement), ADP – Asst. Director (Planning) |

1.5 Sub Departments and Units Heads, Units and track net work

Sub Departments and Units

Table 01

| # | Sub departments/Units | Sub departments/Units heads |
|----|---|--|
| 1 | General Manager's office | General Manager |
| 2 | Chief Mechanical Engineer's Sub Department | Chief Mechanical Engineer (Mechanical) |
| 3 | Chief Engineer Way & Works Sub Department | Chief Engineer (Way & Works) |
| 4 | Chief Engineer Motive power Sub Department | Chief Engineer (Motive Power) |
| 5 | Chief Engineer Signal & Telecommunication sub Department | Chief Engineer (Signal & Telecommunication) |
| 6 | Chief Accountant Sub Department | Chief Financial Officer |
| 7 | Commercial Superintendent Sub department | Commercial Superintendent |
| 8 | Operating Superintendent Sub department | Operational Superintendent |
| 9 | Superintendent of Railway stores sub department | Store Superintendent |
| 10 | Sri Lanka Railway Protection Service | Security Superintendent |
| 11 | Sri Lanka German Technical Training Centre | Deputy General Manager |
| 12 | Principal Costing Officer's office | Principle Costing Officer |
| 13 | Planning Unit | Director (Planning) |
| 14 | Data Processing Unit | Manager (Data Processing) |

RailTrack Network

Table 02

| No. | Line | Distance KM | Railway Stations | Sub Railway Stations | Train Halts |
|--------------|--|-----------------|------------------|----------------------|-------------|
| 01 | Coastal Line (Fort to Beliatte) | 183 | 41 | 34 | 0 |
| 02 | Main Line From (Fort to Badulla) | 292.38 | 46 | 33 | 21 |
| 03 | Matale Line (Peradeniya Junction to Matale) | 33.6 | 08 | 14 | 04 |
| 04 | Puttalam Line (Ragama to Puttalam) | 119.57 | 18 | 25 | 0 |
| 05 | PuttalamAruwakkalu Line | 37.00 | 1 | 0 | 0 |
| 06 | Kelanively line (Fort to Avisawella) | 59.27 | 13 | 17 | 8 |
| 07 | Habour Line | 7.00 | 1 | | |
| 08 | Kolonnawa Line | 3.18 | 1 | | |
| 09 | Northern Line (Polgahawela to Kankasanthurei) | 339.47 | 32 | 26 | 20 |
| 10 | Thallaimannar line (Madawachchiya to Thallaimannar) | 106.05 | 08 | 04 | 0 |
| 11 | Mihintale Line (Anuradhapura to Mihintale) | 13.50 | 01 | 0 | 2 |
| 12 | Batticaloa Line (From Maho to Batticaloa) | 211.11 | 16 | 17 | 05 |
| 13 | Trincomalee line (Galoya Junction to Trinco) | 70.23 | 05 | 03 | 01 |
| Total | | 1,475.74 | 192 | 173 | 61 |

1.6 Funds and Institutes of Sri Lanka Railways

No any institutions or funds are governed under the Sri Lanka Railway Department.

1.1 Details of Foreign Funded Projects

Table 03

| # | Name of the project | Estimated Cost Of the project USD Mn. | Present progress |
|---|---|---------------------------------------|--|
| 1 | Rehabilitation of railway track from Maho to Omanthei project | 91.26 | In progress Total physical progress 62% |

Chapter 02

Overall progress

Sri Lanka Railways (SLR) as one of major transport service providers in Sri Lanka made its maximum and continuous contribution to the economy of Sri Lanka in the year 2023. In spite of various challenges and unforeseen circumstances, in the year 2023 also railways engaged in passenger and freight operations.

Total revenue of SLR was increased upto Rs 16,079 Million in 2023 by Rs. 5003.37million. All income categories included in total income showed a considerable growth in 2023. The passenger revenue in 2023 was 13,239.17 million, it was an increase of 4,064.26 million compared to last year. The increased number of passengers travelled was the main reason for the increase in total revenue.

Total expenditure in 2023 was Rs.38,983 million and it was Rs.42,530million in 2022. Total expenditure includes recurrent expenditure and capital expenditure. Recurrent expenditure in 2023 is Rs.27, 840 million and it was Rs. 23,512million in 2022. The increase in fuel costs was the main reason for the increase in recurrent expenditure. Capital expenditure in 2023 is Rs. 11,143 million and Rs.19,018 million rupees in 2022. Decreased in Capital payment and limitation in projects are the main reasons for the decrease of capital expenditure in 2023.

It is continued the rehabilitation of 100 nos. of passenger coaches in 2023 as an extension of the rehabilitation of 200 passenger coach's project. All maintenance and improvements of the rails network, signaling and telecommunication system of train fleet were continued within the limited budget allocations.

Implementation of the rehabilitation of the railway line from Mahawa to Omanthai, to enhance the quality of passenger and freight transportation activities and rehabilitation of 100nos. passenger coaches projects are the main projects implemented in the year 2023 for the development of railways.

In addition the initial development works on the double tracking from Payagala South to Aluthgama on the coastal railway line and the work on the double tracking between Negombo and Kurana in the Puttalam railway line are being carried out.

The Sri Lanka Railways is making all efforts overcoming the existing challenges and to move for the sustainable development concepts. The Railway Department is working with a correct vision in order to achieve those goals. Specially the luxury trains procured under Indian line of credit and Chinese financial assistance have been added for the convenience of the passengers. Also, the deployment of special trains targeting the tourists will also have a positive effect on the development of the tourism industry. And also, several special programs have been planned to promote non-passenger income streams.

In the year 2023, 109.15 million passengers were carried and covered 7,043 million passenger kilometers. Also, Sri Lanka Railways has made its continuous contribution to the economy by transporting 1.99 million tons of goods and running 159.46 million ton kilometers of goods.

Following table shows financial Progress

Revenue Category 2022- 2023

Table 04

| No | Revenue category | Revenue Rs.Mn 2022 | Revenue Rs.Mn 2023 |
|--------------|-----------------------|--------------------|--------------------|
| 01 | Passenger | 9,174.91 | 13,239.17 |
| 02 | Parcels & Mails | 296.98 | 392.06 |
| 03 | Freight & live stocks | 915.66 | 1,761.63 |
| 04 | Miscellaneous | 688.53 | 686.55 |
| Total | | 11,076.10 | 16,079.47 |

Expenditure Category 2022-2023

Table 05

| No | Expenditure | 2022 (Rs.Mn) | 2023 (Rs.Mn) |
|--------------|-------------|------------------|------------------|
| 01 | Recurrent | 23,512.62 | 27,840.00 |
| 02 | Capital | 19,018.81 | 11,143.00 |
| Total | | 42,531.43 | 38,983.00 |

As the train fares are lower than bus fares, there is an increase in income in 2023 when compared 2022. The total income in the year 2023 was Rs. 16,079.47 million, it was Rs. Mr. 11,076.10 million in 2022. Accordingly, the total income shows an increase of 45%.

The total expenditure in the year 2023 was Rs. 38,983 million and it includes recurrent expenditure Rs. 27,840 million and capital expenditure of Rs. 11,143 million.

Commercial Activities

During period, the following commercial activities were implemented to increase railway revenue.

1. Start business by renovating tourist attracted railway station premises and invite those who interested in the project of installation of Solar Panel on roof top of railway stations.
2. Prepare project proposal with private parties to use bare lands and take action to renovate the existing buildings.
3. Commenced the works of starting business at railway stations and railway premises.
4. Offer railway station stores, canteens and mini shops through procurement process.
5. Take necessary action to transport agree product by trains
6. Plan the process of transporting garbage by trains from Wanawasala to Aruwakkaru.
7. Installation of new 4Nos. of ATM at Veyangoda,Ragama,Meerigama and Maradana railway stations.
8. Continue the transportation of Prima Flour ,Oil, and cement.

Infrastructure Development

In the year 2023, key development and maintenance activities were continued in the sections of rail track, buildings, bridges and signal system as follows.

- Continuous maintenance of railway tracks.
- Continuation of works related to Kandy, Peradeniya and Kadugannava railway line.
- Completion the track from Kurana to Negambo of the project of double lining Puttalam line and commenced the works of doubling from Negambo to Kochchikade.
- Continuation of construction of new station buildings, maintenance of bridges and improvement of sanitary facilities at stations.
- Installation of the bridge between Anuradhapura and Vauniya
- Commenced the works of double line fro Gatembe to Sarasaviyana
- Installation of overhead bridges at Kochchikade and naththandiya railway stations.
- Prioritizing of Mihinthale Railway Line.
- Increased the height of the Kelani Black Bridge in order to prevent accidents of containers colliding with the bridge.
- Continued implementation of preliminary planning works for the construction of the double lining from Payagala South to Aluthgama.

Train Fleet

Maintenance and repair works were continued for the train fleet by the Sri Lanka Railways in order to provide an efficient passenger and freight service, .

19 nos. of major repairs and 277 nos. of minor repairs for engines , 67 nos. of major repairs and 93 nos. of minor repairs for carriages and 63 nos. of major repairs and 487 for wagons have been carried out during this period . S8 and M7 engines rehabilitation works 70% completed , repairing of 02 wagons and repair and maintenance of machinery and equipment were continued during this period. 160 nos. of passenger coaches have put into service

As an extension of the project to rehabilitate 200 passenger coaches, rehabilitation works for another 100 coaches have been started and 62 nos. of coaches have been completed as at 31st 12.2023

Train Fleet

Table 06

Passenger and Freight Transportation

| No | Category | No. |
|----|-------------------------|-------|
| 01 | Engines (In service) | 57 |
| 02 | Power Sets (In service) | 101 |
| 03 | Carriages | 1,642 |
| 04 | Wagons | 1,983 |

In the year 2023, 109.15 Mn. passengers have traveled, and it shows an increase of 6% compared to the year 2022. This increase in passengers was mainly due to higher bus fare comparatively to train tickets.

No. of Passenger Traveled and Passenger Revenue

Table 07

| Year | No. of Passenger traveled (Mn) | Passenger Revenue Rs.Mn) | Passenger Km (Mn) |
|------|--------------------------------|--------------------------|-------------------|
| 2022 | 102.73 | 9,174.91 | 6,602.24 |
| 2023 | 109.15 | 13,239.17 | 7,043.98 |

4 new train journeys were started during in this year.

1. Colombo Fort to Avissawella (train no. 9255/9655) – Sithawaka Odyssey (2 trips per week)
2. Colombo Fort – Trinco (train no. 6077/6078) (2 trips per day)

Freight Revenue and Freight tons transported

Table 08

| Year | Freight Revenue (Mn) | Nos. of tons Rs.Mn) | Ton Km (Mn) |
|------|----------------------|---------------------|-------------|
| 2022 | 915.66 | 1.75 | 138.68 |
| 2023 | 1,761.63 | 1.99 | 159.46 |

❖ In the year 2023, Freight transportation revenue has increased by 92% and freight tonnage has increased by 13%. Ton Kilometers also showed 15% increase.

Performance Indicator

Table 09

| No | Performance Indicator | 2022 | 2023 |
|----|-------------------------------------|---------------|---------------|
| 02 | Number of passengers travelled (Mn) | 102.73 | 109.15 |
| 03 | Passenger KMs (Mn) | 6,602.24 | 7,043.98 |
| 04 | Number of freight tons (Mn) | 1.75 | 1.99 |
| 05 | Freight ton KMs (Mn) | 138.68 | 159.46 |
| 06 | Train KMs | 10,096,309.62 | 10,303,647.71 |

Overall Train Operation

Train Frequencies

Table 10

| Train Service | Scheduled No. of Trains | No. of Train operated |
|-----------------------|-------------------------|-----------------------|
| Suburban | 65,670 | 61,729 |
| Local | 27,855 | 23,910 |
| Distant and Intercity | 19,495 | 19,332 |
| Rail Buses | 730 | 677 |
| 1.Passengers | 113,759 | 105,648 |
| 11. Freight | 8,687 | 6,247 |
| Total | 122,426 | 111,895 |

According to the details in table No.11 planned trains in 2023 were 113,759 and operated 105,648 trains. It is 58% as a percentage.

Permanent way & Building

The maintenance and improvement of the permanent way was continued, and 123,353 meters of rails, 27,674 nos. concrete sleepers, 45,023 wooden sleepers and 13,441 nos. ballast cubes were used for these purposes.

Material utilized for maintenance of Rail Lines Maintenance.

Table 11

| Material | Quantity (Nos.) |
|-------------------|-----------------|
| Rails (feet) | 123,353 |
| Wooden Sleepers | 45,023 |
| Steel sleepers | 613 |
| Concrete sleepers | 27,674 |
| Ballast cubes | 13,441 |

Signal & Telecommunication System

Continuous maintenance and improvement of signaling system is an important factor in providing efficient train service. In the year 2023, the following works have been implemented by continuously implementing the improvements and maintenance of the signal system.

1. Installing new signaling system for Ganewatte station and automatic block signaling system between Wellawa and Ganewatte stations..
2. Installing signaling system with 4th line at Maradana
3. installation of signaling system at Boo oya railway station.
4. Installation of automatic block signaling system at FOT-WTE up line Down Direction
5. Installation of line automatic block signaling system between Maradana and Nugegoda
6. Installation of signaling system on double railway track between Kandy and Peradeiya

Sri Lanka Railway Technical Training Institute

Sri Lanka Railway German Technical Training Institute (SLRGTTI) continued its operation in 2023 also with objective of producing quality technicians. Providing infrastructure facilities to hold practical examinations of trainees, providing facilities for vocational examinations, evaluation works of the apprentices of Engineering technology Institute and supervision on the job training of University students are among the duties of SLRGTTI.

Followings training programs conducted in this year. National Vocational Qualification full time programs are being conducted.

Details of training programs conducted for external institutions in 2023 are as follows

Table 12

Number of Training given in 2023

| # | Institution | No. students |
|----|--|--------------|
| 1 | HNDE | 02 |
| 2 | University of Vocational technology | 01 |
| 3 | Kothalawala Defense University | 04 |
| 4 | Institute of Engineering Technology | 16 |
| 5 | Technical Collage | 01 |
| 6 | BET Under graduate | 11 |
| 7 | Engineering Undergraduates | 26 |
| 8 | Technology Unit of Moratuwa Campus | 01 |
| 9 | Kothalawala Defense School | 04 |
| 10 | Industrial Engineering training institutes | 06 |
| 11 | Vocational Training Authority | 02 |
| 12 | Skill Collage of Technology | 01 |
| 13 | Navy Officers | 09 |
| | Total | 84 |

Railway Security Service

In the year 2023, the progress achieved by SLR Security Service is as follows

Table 13

| Activities | 2023 | |
|------------------------|----------|-------------------|
| | Quantity | Fine (Rs.Mn) |
| Without Tickets | 121 | 190,520.00 |
| Travelling upper class | 91 | 296,100.00 |
| Railway crossing cases | 2 | 140,171.00 |
| Court fines | 110 | 162,000.00 |
| Over weight | 2 | 532.00 |
| Illegal sellers | 8 | Produced to court |
| Beggars | - | - |
| Outstanding Tax | - | - |

Challengers & Issues

1. 72% of the existing train fleet is over 40 years old
2. Increased signal defects due to the coverage of old signaling system.
3. Existing track network is not sufficient to meet the peak hours' demand
4. Issues of trained staff
5. Low capacity of infrastructure for passenger and freight transport.
6. High number of unsafe level crossings in the entire railway network.
7. Problems in controlling ticketless travel.
8. Problems in Engine fleet.
9. Excessive vacancies in technical sectors.

Due to the lack of staff in all sectors in maintaining daily services, in related activities, it has faced problematic situations.

10. Recurrent expenditure, specially higher spare parts prices
11. Prolonged procurement procedure

Tasks implemented and expected to be implemented in 2023 to increase the quality and reliability of railway service.

- Used of newly procured trains from India and China for passenger transportation and freight transportation.
- Rehabilitation of passenger coaches locally.
- Procurement of 02 air-conditioned power sets
- Continued the rehabilitation of railway line from Mahawa to Omanthe.
- Carrying out preliminary works to improve the Kelaniveli railway line.
- Completed the rehabilitation of 200 passenger carriages and started rehabilitation of another 100 carriages as an extension of the same project.
- Improvement of sanitary facilities in selected 14 railway stations with financial assistance of World Bank.

(Ministry of Finance - 10, Tourism Board - 04)

- Rehabilitation of sanitary facilities in 80 passenger compartments with the financial assistance of World Bank..
- The Colombo Suburban Rail Project implemented under the financial assistance of the Asian Development Bank.

The special objective of this project is to develop the railway infrastructure covering the main, Kelaniveli, Coastal and Puttalam railway lines with the aim of making the Colombo suburban train service a more efficient and passenger-attractive service. Improvement of track system in suburban area Improvement of signal and telecommunication system, Several projects like development of railway stations are being implemented under this project. However, depending on the current economic situation in the country, the funds of this project have been returned to the treasury.

Also, preliminary plans have been made for the implementation of the following projects.

- Construction of double railway line from Polgahawela to Kurunegala
- Construction of double railway line from Kurunegala to Mahawa

- Construction of double railway line from Payagala South to Aluthgama
- Construction of a running shed and a yard at Ratmalana and Dematagoda under Indian line if credit
- Installation of signaling system from Maho to Anuradhapura.
- Construction of new workshop at Rathmalana to rehabilitate and maintain the power sets.
- Construction of freight transport terminal at Mihinthale railway station premises.

Future Vision

The main objective of the current government's transport policy is to move to the most optimal mode of transport to provide solutions for road traffic congestion. Accordingly, it is a major objective to attract as much passenger and freight transportation from road to train. According to the government's policy statement, the main objective of the railway department is to provide a very efficient and economical train service to the passengers by identifying the priorities in the development of railway infrastructure and implementing them. Accordingly, the future plans of the railways are expected to be based on these objectives. Under this, the following positive developments are expected to be made in the railway service as a more attractive and environmentally friendly mode of transport.

- Maintaining an efficient and comfortable train service.
Introducing an electric train system for Panadura - Colombo - Veyangoda, Ragama - Katunayake - Negambo and Maradana - Homagama train services and starting luxury office train service in addition to regular train services.
- Introducing modern technology and digitization to modernize the railway service by introducing an online service for issuing railway tickets and seat reservation and e-ticketing and automatic check-in and check-out gate system.
- Importing railway engines and constructing railway coaches locally and developing the necessary facilities for transporting goods by rail at the ports of Colombo, Hambantota, Trincomalee and Kankasanturaya.

Future Development Project

01. Continuing Maho - Omantthai Railway Rehabilitation Project
02. Construction of double railway line from Kurunegala to Maho.
03. Construction of double track from Negombo to Kochikade in Puttalam Railway
04. Reconstruction of the old Kelani Bridge
05. Introduction of electronic ticketing system.
06. Commencement of domestic production of passenger coaches.
07. Installation of new railway signaling system from Maho to Anuradhapura.
08. Establishment of Centrally Supervised Safe Railway Crossing System.
09. Rehabilitation of 100 nos. passenger coaches as an extension of 200 coaches rehabilitation project.
10. Doubling of railway line up to Payagala South - Aluthgama

CHAPTER 03

Overall financial performance for the year ending 31st December, 2023

3.1 Financial Performance

ACA-F

Financial performance for the year ending as at 31st December, 2023

Table 14

| Budget (current year) | Income Source | Note | Actual Rs. | | |
|--------------------------|--|------|-----------------------|-----------------------|------------|
| | | | Current year Rs. | Last year Rs. | |
| | Income Tax | 1 | | | } ACA - 1 |
| | Local goods and services Tax | 2 | | | |
| | Taxes on international trade | 3 | | | |
| 14,500,000,000 | Non-tax revenue and other | 4 | 16,079,474,196 | 10,335,603,441 | |
| 14,500,000,000 | Total Revenue Receipt (A) | | 16,079,474,196 | 10,335,603,441 | |
| | Non-revenue receipts | | | | |
| 12,976,907,000 | Treasury Imprest | | 9,143,536,000 | 8,725,166,000 | ACA - 3 |
| | Deposits | | 1,808,648,336 | 1,462,574,820 | ACA-4 |
| 3,000,000,000 | Advance accounts | | 2,732,243,319 | 1,636,685,649 | ACA-5/5(A) |
| | Other receipts | | | 740,148,051 | |
| 15,976,907,000 | Non-revenue total income (B) | | 13,984,427,655 | 12,564,574,520 | |
| 30,476,907,000 | Total Income Receipts and Non -Revenue receipts C = (A) + (B) | | 29,763,901,851 | 22,900,177,961 | |
| | Treasury Remittance | | 300,002,531 | 126,785 | |
| 30,476,907,000 | Net Income received and non income | | 29,463,899,321 | 22,900,051,176 | |
| | Less Expenditure | | | | |
| | Recurring expenditure | | | | |
| 11,788,100,000 | Wages, salaries and other employee benefits | 5 | 11,337,309,555 | 11,082,993,345 | |
| 9,732,200,000 | Other goods and service | 6 | 16,473,122,111 | 12,398,940,614 | |
| 36,000,000 | Subsidiary, Grants and transfers | 7 | 31,621,285 | 30,686,137 | ACA-2(ii) |
| | Interest payments | 8 | | | |
| | Other recurring expenditure | 9 | - | - | |
| | Total incurring Expenditure ((D) | | | | |
| 21,556,300,000 | Total incurring Expenditure ((E) | | 27,842,052,951 | 23,512,620,096 | |
| | Capital Expenditure | | | | |

| | | | | | |
|-----------------------|--|----|-----------------------|-----------------------|-----------|
| 7,171,800,000 | Rehabilitation and Improvements Capital Assets | 10 | 6,571,896,237 | 3,534,188,812 | ACA-2(II) |
| 15,016,300,000 | Acquisition of Capital Assets | 11 | 5,320,929,724 | 15,285,208,816 | |
| 200,000 | Capital Transfers | 12 | 141,556 | 671,078 | |
| | Acquisition of Financial assets | 13 | | | |
| 5,000,000 | Capacity Building | 14 | | | |
| 8,093,700,000 | Other Capital Expenditures | 15 | 4,848,817 | 481,120 | |
| 30,287,000,000 | Total Capital Expenditures (E) | | 11,897,838,178 | 19,018,811,151 | |
| | Main Ledger Expenditure (F) | | | | |
| 3,000,000,000 | Deposit payments | | 1,459,580,881 | 1,472,994,520 | ACA-2(II) |
| | Advance Payments | | | | |
| | Other main ledger account | | 2,849,755,616 | 2,211,673,416 | |
| 3,000,000,000 | Capital Expenditure (E) | | 4,309,336,496 | 3,684,667,936 | |
| 54,843,300,000 | Total Expenditure G=(D+E+F) | | 44,049,227,625 | 46,216,099,183 | |
| 24,366,393,000 | Balance as at 31 st December | | 14,585,328,305 | 23,316,048,007 | |
| | Balance Imprest as at 31 st December H= (C+G) | | (23,316,048,007) | (22,186,960,470) | |
| | Balance as per imprest reconciliation | | (14,585,328,305) | (23,316,048,007) | |
| | | | | | |

3.2 Statement of Financial Status:

ACA-P

Statement of Financial Status as at 31st December,2023

| | Note | Actual | |
|----------------------------------|-------------|------------------------|------------------------|
| | | Current year (Rs.) | Last year (Rs) |
| Non-financial Assets | | | |
| Property, Supplies and Equipment | ACA - 6 | 488,731,492,579 | 484,263,351,242 |
| Financial Assets | | | |
| Advance Accounts | ACA- 5/5(A) | 9,804,816,287 | 9,687,438,087 |
| Monetary and alike monetary | ACA- 3 | | 1,804 |
| Total Assets | | 498,536,308,866 | 493,950,789,329 |
| Net Assets/Mass | | | |
| Net Assets | | 8,863,008,168 | 9,094,697,424 |
| Property, Supplies and Equipment | | 488,731,492,579 | 484,263,351,242 |
| Rent, work Advance pool | ACA-5(B) | | |
| Current Liabilities | | | |
| Deposit Accounts | ACA- 4 | 941,808,119 | 592,740,663 |
| Imprest balance | ACA -3 | | |
| Total Responsibilities | | 498,536,308,866 | 493,950,789,329 |

ACA - 4
ACA- 5/5(A)

Table 15

Details Accounting Statements in above ACA format Nos. 1 to 6 presented in pages from 16 To 18 and Notes to accounts presented in pages from 19 to 21 and integral parts of these Financial Statements. The Financial Statements have been prepared in complying with the Generally Accepted Accounting Principles whereas most appropriate Accounting Policies are used as disclosed in the Notes to the Financial Statements and hereby certify that figures in these Financial Statements, Notes to accounts and other relevant accounts were reconciled with the Treasury Books of Accounts and found to in agreement.

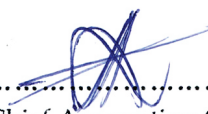
.....
Chief Accounting Officer
Senior Prof. K. Kapila C. K. Perera
Secretary
Date : 2024.01.02

.....
Financial Officer
S.S.Mudalige
General Manager Railways
Date: 24.12.2024

.....
Chief Accountant
P.D.R.M.Divamany
Chief Financial Officer
Date: 24.12.2024

Senior Professor K. Kapila C. K. Perera
Secretary
Ministry of Transport, Highways, Ports and Civil Aviation
7th Floor, Sethsiripaya (Stage II)
Battaramulla

S. S. Mudalige
General Manager (Acting)
Sri Lanka Railway Headquarters
Colombo 10.

P. D. R. M. DIVAMANY
Chief Financial Officer
Accounts Office
Colombo - 10.

3.3 Cash Flow Statement:

ACA-C

Cash Flow Statements for the year ending as at 31st of December, 2023

Table 16

| | Factual | |
|---|-----------------------|-----------------------|
| | Current year Rs. | Last year Rs |
| Cash Flows generated from operational activities | | |
| Total tax receipts | | |
| Charges, Surcharges, Penalties and Licenses | 16,079,474,196 | 10,335,603,441 |
| Profits | | |
| Non-revenue receipts | | |
| Revenue add to other revenue heading | 1,100,938,679 | 975,425,930 |
| Imprest receipts | 9,143,536,000 | 8,725,166,000 |
| Store advance received | 2,704,097,382 | 1,622,644,660 |
| Receipt from Deposits | 1,808,648,336 | 1,462,574,820 |
| Imprest paid to treasury for previous year | | 22,857,651,371 |
| Cash Flows generated from operational activities (a) | 30,836,694,593 | 23,121,415,851 |
| Reduced: Cash Expenditure | | |
| Personal Emoluments & Operating Payments | 13,154,361,231 | 12,662,519,043 |
| Capital Expenditure | 6,416,036,461 | 3,523,488,834 |
| Other recurrent payments | | 198,790,847 |
| Capital Transfer | 163,400 | 141,556 |
| Staff Training | 4,848,817 | 481,120 |
| Subsidies and Transfer payments | 31,621,285 | 30,686,137 |
| Expenditure for other votes | 2,453,073,609 | 950,748,547 |
| Imprest paid to treasury | 300,002,531 | 126,785 |
| Advance payment | 2,559,861,452 | 1,943,149,383 |
| Deposit payment | 1,459,580,881 | 1,472,994,520 |
| Cash Flows generated from operational activities (B) | | |
| Net Cash Flow generated from operational activities (C)=(A) -(B) | 4,457,144,936 | 2,338,289,079 |
| | | |
| Cash Flow generated from Investment activities | | |
| Interest | | |
| Dividends | | |
| Removal of title, provisions and assets selling | | |
| Recovery of sub-loans | | |
| Cash Flow generated from Investment activities (D) | | |

3.4 Financial Statements

| | | |
|--|----------------------|----------------------|
| Reduced- Cash Expenditures | | |
| Acquisition of physical assets construction or purchases and other investments | 4,467,144,936 | 3,078,437,130 |
| | | |
| Total Cash spent on investment operational activities (E) | 4,467,144,936 | 3,078,437,130 |
| Net Cash Flow disbursed from investment activities (F)=(D)-(E) | (4,467,144,936) | (3,078,437,130) |
| Total Cash Flow and investment spent on investment operational activities generated from (G) =(C) + (F) | | (740,148,051) |

| | | |
|--|--|--------------------|
| Net Cash Flow from Financial Activities | | |
| Receipt to General Manager's no personal account | | 740,148,051 |
| Local Borrowings | | |
| Foreign Borrowings | | |
| Grants received | | |
| Total Cash Flow generated from Financial Activities (H) | | 740,148,051 |
| Less : Cash Expenditures | | |
| Repayment of Local Borrowings | | |
| Repayment of Foreign Borrowings | | |
| Change in Deposit Accounts and Other Liabilities | | |
| Total Cash Flow disbursed for Financial Activities (I) | | |
| Cash Flow generated from Financial Activities (J)=(H)-(I) | | |
| Net changes in the monetary (i)=(g)+(j) | | 740,148,051 |
| Opening Cash Balance as at 01 st January | | |
| Closing Cash balance as at 31 st December | | |

3.5 Revenue Collection Performance

Rs. ,000

Table 17

| Revenue Code | Description of the Income Code | Revenue Estimate | | Income Collected | |
|--------------|--------------------------------|-------------------|----------------|------------------|-------------------------------|
| | | Original estimate | Final estimate | Amount (Rs.) | Final Revenue Estimate as a % |
| 2001.01.00 | Railway | 13,000,000 | 14,500,000 | 16,079,474 | 110% |
| | | | | | |

3.6 Performance of Utilization of Allocated Provisions:

Rs.,000

Table 18

| Type of Allocation | Allocated Provisions | | Actual Expenditure | Allocations utilized as % of final allocation |
|--------------------|----------------------|----------------|--------------------|---|
| | Original estimate | Final estimate | | |
| Recurrent | 30,280,000 | 29,600,000 | 27,842,053 | 94% |
| Capital | 21,913,300 | 22,593,300 | 11,897,838 | 52% |

3.7 As per F.R.208 Allocations made to other Ministries/ as a departmental representative to this department /district Secretariat / Local government

Rs.,000

| S/No. | Allocation received from which Ministry / Department | Purpose of the allocation | Provisions | | Actual expenditure | Utilized allocation, as% of the final allocation |
|-----------------|--|---------------------------|------------|-------|--------------------|--|
| | | | Original | Final | | |
| | - | - | - | - | - | - |
| Not application | | | | | | |

3.8 Performance of Reporting Non-financial asset

Rs.,000

| Asset Code | Code description | Balance as per Board Survey Report as at 31.12.2023 | Balance as per Financial position Report as at 31.12.2023 | Yet to be accounted | Reporting progress as% |
|------------|----------------------|---|---|---------------------|------------------------|
| 9151 | Buildings structures | 850,205 | 850,205 | | 100% |
| 9152 | Machinery | 73,452 | 73,452 | | 100% |
| 9153 | Lands | 4,658 | 4,658 | | 100% |
| 9154 | Intangible Assets | - | - | | |
| 9155 | Biological assets | - | - | | |
| 9160 | Work in progress | 0.49 | 0.49 | | 100% |
| 9180 | Leased assets | - | - | | |

3.9 Report of the Auditor General

Final Audit Report for the year 2023 issued by Auditor General which was produced to the parliament is attached in Annexure 01

CHAPTER 04.**4.1 Institutional Performance Indicators (Based on Action Plan)**

| Specific Indicators | Actual output as a percentage (%) of the expected output | | |
|---------------------------------------|--|-----------|-----------|
| | 100% - 90% | 75% - 89% | 50% - 74% |
| Nos. of trains operated per day | | √ | |
| Nos. of goods trains operated per day | | √ | |
| Nos. .of key railway projects | | √ | |
| Railway track constructed (Km) | | √ | |

CHAPTER 05

Performance in achieving the Sustainable Development Goals (SDGs)

5.1 Relevant Sustainable Development Objectives identified

| Goal/Objectives | Target | Indicator of the achievement | Progress of the Achievement to date | | |
|--|--|---------------------------------|-------------------------------------|-----------|-----------|
| | | | 100% - 90% | 75% - 89% | 50% - 74% |
| Industry, innovation & Infrastructures | By 2030, develop infrastructure facilities for efficient railway service by constructing new railway line, rehabilitation of existing railway line and establishing new signaling system. And also, Adding required power sets and carriages for passenger and freight transport by procuring and rehabilitation to provide efficient and safe passenger and freight transport service | 1.No of trains operated per day | √ | | |
| | | 2.No of major projects | | | √ |
| | | 3.No of good transport projects | √ | | |

5.2 Achievements and challenges in achieving Sustainable Development Goals Identified

To achieve the Sustainable goals , following activities were Identified by SLR Accordingly, following Sustainable goal activities can be identified

| | Indicators | Quantity |
|---|-----------------------------------|----------|
| 1 | No. of trains run per day | 400 |
| 2 | No. of main railway projects | 02 |
| 3 | No. of Freight transport projects | 02 |

In the process of achieving these goals, SLR had to face following challenges

1. Limitation of financial facilities for large railway development projects
2. Endroaches in Railway Reservations
3. Trade union activities
4. Issues in staff
5. Issues related to Railway Reservation
6. No. of research and development activities

CHAPTER 06

Human Resource Profile

6.1 Manpower Management

| | Approved number of employees | Existing Number of Employees | Nos. of Excess | Nos. of vacancies |
|--------------|------------------------------|------------------------------|----------------|-------------------|
| Senior | 210 | 127 | | 83 |
| Tertiary | 450 | 67 | | 383 |
| Secondary | 11,339 | 5,582 | | 5,757 |
| Primary | 8,605 | 8,780 | 75 | |
| Substitutes | | 73 | 73 | |
| Contract | | 69 | 69 | |
| Total | 20,604 | 14,698 | 317 | 6,223 |

6.2 Lack of human resources for the performance of the organization

In order to achieve the government's policy statement and the mission and vision of the Sri Lanka Railway Department, it is essential to have a proper and structured staff. It is difficult to achieve expected targets due to lack of staff.

Specially for this purpose it is difficult to get done the works of Technical & Operational staff by out sourcing to external parties.

6.3 Human Resources Development

| Name of the Programme | No. of Employees trained | Duration of the Programs | Total Investment (Rs.) | | Nature of the Program Local/ Foreign | Outputs/ Knowledge gained |
|---|--------------------------|--|--|---------|--------------------------------------|---|
| | | | Local | Foreign | | |
| Training program of Procurement Procedure | 70 | 2023.02.08 | | | Local | To obtain economic benefit with high quality expending minimum cost |
| Tamil language training | 100 | 2023.03.21 to 2023.07.06 2023.06.20 to 2023.09.10 2023.07.27 to 2023.10.23 2023.10.10 to 2023.12.15 | Rs.112,500.00 Rs.112,500.00 Rs.112,500.00 Rs.112,500.00 | | Local | Ability to perform duties to public with good communication |

| | | | | | | |
|--|------|---|-----------------------------------|--|-------|--|
| Tamil language training | 100 | 2023.03.22 to 202.07.26 2023.07.07 to 2023.10.27 | Rs. 75,000.00 Rs 75,000.00 | | Local | Ability to perform duties to public with good communication |
| Salary conversion training programme | 43 | 2023.04.20 | Rs.1,120.00 | | Local | Solving problems regarding promotion ,other issues and prepare salary conversion according to the circular |
| Piliminary training for work aides | 2077 | 2023.04.24,25,26,27 2023.05.02,03 | Rs.18,510.00 | | Local | Provide training of SLR and Ease the day to day duties by giving comprehension of Establishment code |
| Vesting power and answer audit queries | 104 | 2023.05.31 | 2,055.00 | | Local | Provide comprehension to officials regarding answering audit queries |
| Development of the knowledge and attitudes of railway head office minor staff | 122 | 2023.06.01,06 | Rs.1,060.00 | | Local | Provide knowledge of the government and SLR |
| Training Programmes regarding the preparation of Human Development Plan of SLR | 45 | 2023.07.04,05, 2023.09.07 | Rs. 77,179.00 | | Local | Produce satisfied and eligible human resource to achieve SLR objectives and goals |
| Piliminary training for Management service | 235 | 2023.07.10 to 2023.07.21 | Rs.94,374.50 | | Local | Provide comprehension of SLR, government |

| | | | | | | |
|---|-----|--------------------------|---------------|--|-------|---|
| | | | | | | service, circulars, establishment codes and office procedures |
| Training programmes prior to efficiency bar examination of Railway Technical Management Assistant | 180 | 2023.07.11,13,18,20,27 | Rs.11,700.00 | | Local | Employee satisfaction gained through getting through the efficiency bar exam |
| Awareness programme of productivity | 43 | 2023.08.03 | 230.00 | | Local | Implement productivity concept |
| Training programme of solving conflicts and procedure | 66 | 2023.08.09 | Rs.3,270.00 | | Local | Minimize employee conflicts and management |
| Certificate course of development of productivity and procedures | 400 | 2023.09.08 to 2023.12.22 | 7,575.00 | | Local | Implement productivity concept |
| Piliminary training for work aides | 482 | 2023.09.11 to 2023.09.15 | Rs.65,540.00 | | Local | Provide a comprehension on topics of SLR structure, hierarchy, railway protection rules |
| Prepare substitution plan | 30 | 2023.10.25,26,27 | Rs.349,050.49 | | Local | Ability to get promotion on time and solution for the employee deficit |
| Provide Awareness of Establishment of pilot societies | 40 | 2023.11.13 | Rs.1,670.00 | | Local | Minimize employee conflicts and management |

| | | | | | | |
|---|----|------------|--------------|--|-------|--|
| to Railway GM office staff | | | | | | |
| Training programmes for Information Act | 68 | 2023.11.22 | Rs.20,725.00 | | Local | Informing information officers of RTI Act and provisions |

❖ **Contribution of training programs for the performance of the organization**

By providing good training programs for the employees , it is possible to get the most efficient and effective service at a low cost. Training s are helpful to enhance the efficiency of the department and development of the knowledge, skills and attitudes of the staff.

It is important to provide foreign training for Technical and operational and management staff. Through these training programmes staff will be able to share the knowledge and experience with different foreign countries.

Chapter 07

Compliance Report

| No. | Requirement to be applied | Compliance Status (Compliant/ Not Compliant) | If Not Compliant, short explanation for same | To avoid Not Compliance in the future, accurate decision making process proposed |
|-------------|---|--|--|--|
| 01.0 | The following financial statements/accounts have been submitted on the due date | | | |
| 01.1 | Annual Financial Statement | Compliant | | |
| 01.2 | Advance Account of Public Officers | Compliant | | |
| 01.3 | Trading & Manufacturing Advance Accounts (Commercial Advance Accounts) | Not Compliant | | |
| 01.4 | Stores Advance Accounts | Compliant | | |
| 01.5 | Special Advance Accounts | - | | |
| 01.6 | Other | | | |
| 02.0 | Maintenance of Books & registers (M R 445) | | | |
| 02.1 | Updating & maintaining the Fixed Asset Register according to the Public Administration Circular No.267/2018 | Compliant | | |
| 02.2 | Personal emoluments register/ Personal emoluments cards has been maintained and update | Compliant | | |
| 02.3 | Register of Audit queries has been maintained and update | Compliant | | |
| 02.4 | Register of Internal Audit reports has been maintained and update | Compliant | | |
| 02.5 | Prepare all monthly account summaries (CIGAS) and submit to the Treasury on the due date | Compliant | | |
| 02.6 | Register for cheques and money orders has been maintained and update | Compliant | | |
| 02.7 | Inventory register has been maintained and update | Compliant | | |
| 02.8 | Stocks Register has been maintained and update | Compliant | | |
| 02.9 | Register of Losses has been maintained and update | Compliant | | |
| 02.10 | Commitment Register has been maintained and update | compliant | | |
| 02.11 | Register of Counterfoil Books (GA - N20) has been maintained and update | Compliant | | |
| 03.0 | Delegation of functions for financial control (FR 135) | | | |

| | | | | |
|-------------|---|---------------|--|--|
| 03.1 | The financial authority has been delegated within the institute | Compliant | | |
| 03.2 | The delegation of financial authority has been communicated within the institute | Compliant | | |
| 03.3 | The authority has been delegated in such manner so as to pass each transaction through two or more officers | Compliant | | |
| 03.4 | The controls has been adhered to by the Accountants in terms of State Account Circular 171/2004 dated 11.05.2014 in using the Government Payroll Software Package | Compliant | the Government Payroll Software Package is used in selected sub departments and expected to expand to the other departments. | |
| 04.0 | Preparation of Annual Plans | | | |
| 04.1 | The annual action plan has been prepared | Compliant | | |
| 04.2 | The annual procurement plan has been prepared | Compliant | | |
| 04-3 | The annual Internal Audit plan has been prepared | Compliant | | |
| 04.4 | The annual estimate has been prepared and submitted to the NBD on due date | Compliant | | |
| 04.5 | The annual cash flow has been submitted to the Treasury Operations Department on time | Compliant | | |
| 05.0 | Audit Inquiries | | | |
| 05.1 | All the audit queries has been replied within the specified time by the Auditor General | Compliant | | |
| 06.0 | Internal Audit | | | |
| 06.1 | The internal audit plan has been prepared at the beginning of the year after consulting the Auditor General in terms of Financial Regulation 134(2)) DMA/1 - 2019 | Compliant | | |
| 06.2 | All the internal audit reports has been replied within one month | Not compliant | Answers have not been not sent by several sub departments | Get answers on time by informing them at Audit committee meeting |
| 06.3 | Copies of all the internal audit reports has been submitted to the Management Audit Department in terms of Sub-section 40(4) of the National Audit Act No. 19 of 2018 | Compliant | | |
| 06.4 | All the copies of internal audit reports has been submitted to the Auditor General in terms of Financial Regulation 134(3) | Compliant | | |
| 07.0 | Audit Management Committees | | | |
| 07.1 | According to DMA Circular 1-2019, at least 04 Audit and Management Committees should be maintained in the relevant category | Compliant | | |

| | | | | |
|-------------|--|-----------|---|--|
| 08.0 | Assets Management | | | |
| 08.1 | The information about purchases of assets and disposals was submitted to the Comptroller General's Office in terms of Paragraph 07 of the Asset Management Circular No. 01/2017 | compliant | | |
| 08.2 | As per the 13th Chapter of the above mentioned Circular, appoint a suitable liaison officers to coordinate the execution of the provisions of the said circular and report the details of that officer to the Controller General's Office. | compliant | | |
| 08.3 | The boards of survey was conducted and the relevant reports submitted to the Auditor General on due date in terms of Public Finance Circular No. 05/2016. | Compliant | | |
| 08.4 | The excesses and deficits that were disclosed through the board of survey and other relating recommendations, actions were carried out during the period specified in the circular | Compliant | | |
| 08.5 | Having done the Disposal of despicable goods under F R 772 | compliant | | |
| 09.0 | Vehicle Management | | | |
| 09.1 | The daily running charts and monthly summaries of the pool vehicles had been prepared and submitted to the Auditor General on due date | Compliant | | |
| 09.2 | The condemned vehicles had been disposed of within a period of less than 6 months after condemning | Compliant | It is practically difficult to implement disposable procedure within 6 months period as calling meeting with other departments officers under the financial circular no. 02/2015.and it takes short time to select buyers | |
| 09.3 | The vehicle logbooks had been maintained and updated | Compliant | | |

| | | | | |
|-------------|--|-----------|---|--|
| 09.4 | The action has been taken in terms of F.R. 103, 104, 109 and 110 with regard to every vehicle accident | Compliant | | |
| 09.5 | The fuel consumption of vehicles has been re -tested in terms of the provisions of Paragraph 3.1 of the Public Administration Circular No. 30/2016 of 29.12.2016 | | In the audit and management meeting held on 14.09.2023. the inspection of the burning fuel of vehicles of the institution which is required as per the provisions of the circular bearing no 2016/30 and section 3.1dated on 2016.12.19 , has been removed. | |
| 09.6 | The absolute ownership of the leased vehicle log books has been transferred after the lease term | Compliant | | |
| 10.0 | Bank Account Management | | | |
| 10.1 | The bank reconciliation statements had been prepared, got certified and made ready for audit by the due date | Compliant | | |
| 10.2 | The dormant accounts that had existed in the year under review or since previous years settled | Compliant | | |
| 10.3 | The action had been taken in terms of Financial Regulations regarding balances that had been disclosed through bank reconciliation statements and for which adjustments had to be made, and had those balances been settled within one month | Compliant | | |
| 11.0 | Utilization of Provisions | | | |
| 11.1 | The provisions allocated had been spent without exceeding the limit | Compliant | | |
| 11.2 | The liabilities not exceeding the provisions that remained at the end of the year as per the FR 94(1) | Compliant | | |
| 12.0 | Advance Accounts f Public Officers | | | |
| 12.1 | The limit s had been complied with | Compliant | | |
| 12.2 | A time analysis had been carried out on the loans in arrears | Compliant | | |

| | | | | |
|-------------|--|-----------|---|--|
| 12.3 | The loan balances in arrears for over one year had been settled | Compliant | | |
| 13.0 | General Deposit Account | | | |
| 13.1 | The action had been taken as per F.R.571 in relation to disposal of lapsed deposits | Compliant | | |
| 13.2 | The control register for general deposits had been updated and maintained | Compliant | | |
| 14.0 | Imprest Account | | | |
| 14.1 | The balance in the cash book at the end of the year under review remitted to TOD | Compliant | | |
| 14.2 | The ad -hoc sub imprests issued as per F.R. 371 settled within one month from the completion of the task | Compliant | | |
| 14.3 | The ad -hoc sub imprests had not been issued exceeding the limit approved as per F.R. 371 | Compliant | | |
| 14.4 | The balance of the imprest account had been reconciled with the Treasury books monthly | Compliant | | |
| 15.0 | Income Account | | | |
| 15.1 | The refunds from the revenue had been made in terms of the regulations | Compliant | | |
| 15.2 | The revenue collection had been directly credited to the revenue account without credited to the deposit account | Compliant | | |
| 15.3 | Returns of arrears of revenue forward to the Auditor General in terms of FR 176 | Compliant | | |
| 16.0 | Human Resources Management | | | |
| 16.1 | The staff had been paid within the approved cadre | | | |
| 16.2 | All members of the staff have been issued a duty list in writing | Compliant | | |
| 16.3 | All reports have been submitted to MSD in terms of their circular no.04/2017 dated 20.09.2017 | Compliant | There is a delay as the information have to be collect from 09 departments. Therefore information could not be provided on time but by this time all reports have been submitted. | As information have been processing through REMIS data system. Information can be provided on time in this year. |
| 17.0 | Provision of information to the public | | | |
| 17.1 | An information officer has been appointed and a proper register of information is | Compliant | | |

| | | | | |
|-------------|---|---------------|---|--|
| | maintained and updated in terms of Right To Information Act and Regulation | | | |
| 17.2 | Information about the institution to the public have been provided by Website or alternative measures and has it been facilitated to appreciate / allegation to public against the public authority by this website or alternative measures | Not Compliant | Updating web sites are done by Data Processing Unit. | |
| 17.3 | Bi - Annual and Annual reports have been submitted as per section 08 and 10 of the RTI Act | Not Compliant | Advices have been given to Information officer in this regard | |
| 18.0 | Implementing citizens charter | | | |
| 18.1 | A citizens charter/ Citizens client's charter has been formulated and implemented by the Institution in terms of the circular number 05/2008 and 05/2018(1) of Ministry of Public Administration and Management | Compliant | | |
| 18.2 | A methodology has been devised by the Institution in order to monitor and assess the formulation and the implementation of Citizens Charter / Citizens client's charter as per paragraph 2.3 of the circular | Compliant | | |
| 19.0 | Preparation of the Human Resource Plan | | | |
| 19.1 | A human resource plan has been prepared in terms of the format in Annexure 02 of Public Administration Circular No.02/2018 dated 24.01.2018. | Compliant | | |
| 19.2 | A minimum training opportunity of not less than 12 hours per year for each member of the staff has been ensured in the aforesaid Human Resource Plan | Compliant | | |
| 19.3 | Annual performance agreements have been signed for the entire staff based on the format in Annexure 01 of the aforesaid Circular | Compliant | | |
| 19.4 | A senior officer was appointed and assigned the responsibility of preparing the human resource development plan, organizing capacity building programs and conducting skill development programs as per paragraph No.6.5 of the aforesaid Circular. | Compliant | | |
| 20.0 | Responses Audit Paras | | | |
| 20.1 | The shortcomings pointed out in the audit paragraphs issued by the Auditor General for the previous years have been rectified | Compliant | | |



ජාතික විගණන කාර්යාලය

தேசிய கணக்காய்வு அலுவலகம்

NATIONAL AUDIT OFFICE



මගේ අංකය
எனது இல.
My No.

COT/B/ද.දෙ./02/2024/16/MR

ඔබේ අංකය
உமது இல.
Your No.

දිනය
திகதி
Date

2024 මැයි 31 දින

ආචාර්ය සාමාන්‍යාධිකාරී,
ශ්‍රී ලංකා දුම්රිය දෙපාර්තමේන්තුව

ශීර්ෂය 306 - ශ්‍රී ලංකා දුම්රිය දෙපාර්තමේන්තුවේ 2023 දෙසැම්බර් 31 දිනෙන් අවසන් වර්ෂය සඳහා වූ මූල්‍ය ප්‍රකාශන පිළිබඳව 2018 අංක 19 දරණ ජාතික විගණන පනතේ 11(2) වගන්තිය ප්‍රකාරව වාර්ෂික විස්තරාත්මක කළමනාකරණ විගණන වාර්තාව

ශීර්ෂය 306 - ශ්‍රී ලංකා දුම්රිය දෙපාර්තමේන්තුවේ 2023 දෙසැම්බර් 31 දිනට මූල්‍ය තත්ත්ව ප්‍රකාශනය, එදිනෙන් අවසන් වර්ෂය සඳහා වූ මූල්‍ය කාර්යසාධන ප්‍රකාශනය හා මුදල් ප්‍රවාහ ප්‍රකාශනය සහ ප්‍රමාණාත්මක ගිණුම්කරණ ප්‍රතිපත්තිවලට අදාළ තොරතුරුද ඇතුළත් මූල්‍ය ප්‍රකාශනවලට අදාළ සටහන්වලින් සමන්විත 2023 දෙසැම්බර් 31 දිනෙන් අවසන් වර්ෂය සඳහා වූ මූල්‍ය ප්‍රකාශන, 2018 අංක 19 දරණ ජාතික විගණන පනතේ විධිවිධාන සමඟ සංයෝජිතව කියවිය යුතු ශ්‍රී ලංකා ප්‍රජාතාන්ත්‍රික සමාජවාදී ජනරජයේ ආණ්ඩුක්‍රම ව්‍යවස්ථාවේ 154 (1) ව්‍යවස්ථාවේ ඇතුළත් විධිවිධාන ප්‍රකාර මාගේ විධානය යටතේ විගණනය කරන ලදී. 2018 අංක 19 දරණ ජාතික විගණන පනතේ 11(2) වගන්තිය ප්‍රකාරව වූ මෙම වාර්තාව නිකුත් කරනු ලබන අතර ගණන්දීමේ නිලධාරී විසින් ජාතික විගණන පනතේ 39 වන වගන්තියේ සඳහන් විධිවිධාන අනුව කටයුතු කර මෙම වාර්තාවේ දින සිට මාස 03 ක් ඇතුළත යෝජනා කරනු ලබන ප්‍රතිකර්ම ක්‍රියාමාර්ග හෝ සැලැකිල්ලට ගත් ක්‍රියාමාර්ග පිළිබඳව මා වෙත වාර්තා කළ යුතුය. මෙම වාර්තාවේ පෙන්වා දී ඇති යම් ක්‍රියාමාර්ගයක් හෝ කරුණක් පිළිබඳව මා වෙත වාර්තා කළ යුතුය. මෙම වාර්තාවේ පෙන්වා දී ඇති යම් ක්‍රියාමාර්ගයක් හෝ කරුණක් පිළිබඳව ක්‍රියාත්මක කිරීමේ හෝ නොහැකි වීමේ හේතු තිබේ නම් ඒ බවද මා වෙත දන්වා එවිය යුතුය.



1.2 මූල්‍ය ප්‍රකාශන පිළිබඳ අදහස් දැක්වීම

1.2.1 ගිණුම් ඉදිරිපත් කිරීම

| විගණන නිරීක්ෂණය | නිර්දේශය | ගණන්දීමේ නිලධාරීගේ අදහස් දැක්වීම |
|---|--|---|
| (අ) 2023 නොවැම්බර් 30 දිනැති රාජ්‍ය ගිණුම් මාර්ගෝපදේශ අංක 05/2023හි 2.1 ඡේදය අනුව 2023 වර්ෂය සඳහා වූ මූල්‍ය ප්‍රකාශනයේ දෙමළ භාෂා පිටපත් 2024 මැයි 31 දින වන විටත් විගණනයට ඉදිරිපත් කර නොතිබුණු අතර ඒ අනුව ගිණුමෙහි දක්වන සංඛ්‍යාවල නිරවද්‍යතාවය පිළිබඳව විගණනයේදී තහවුරු කර ගත නොහැකි වූණි. | රාජ්‍ය ගිණුම් මාර්ගෝපදේශය ප්‍රකාරව වාර්ෂික මූල්‍ය ප්‍රකාශන විගණනයට ඉදිරිපත් කළ යුතුවේ. | |
| (ආ) මහව - ඕමන් දූම්රිය මාර්ගය පුනරුත්ථාපන ව්‍යාපෘතියට අදාළ 2023 වර්ෂයේ මූල්‍ය ප්‍රකාශන 2024 මැයි 10 දින වන විටත් විගණනයට ඉදිරිපත් කර නොතිබුණි. | චක්‍රලේඛ ප්‍රකාරව ගිණුම් විගණනයට ඉදිරිපත් කළ යුතුවේ. | ව්‍යාපෘති අධ්‍යක්ෂ තනතුර වෙනස් කිරීමට සිදු වීම මත යම් ප්‍රමාදයක් සිදු වූ නමුත්, මේ වන විට ඉදිරිපත් කර ඇත. |
| (ඇ) සමාලෝචිත වර්ෂයේ මූල්‍ය ප්‍රකාශන සමඟ 2023 දෙසැම්බර් 31 දිනෙන් අවසන් වර්ෂය සඳහා වැඩසටහන් අනුව වියදම් සාරාංශය (ඒසීඒ - 2(ඒ)) ආකෘතිය ඉදිරිපත් කර නොතිබුණි. | රාජ්‍ය ගිණුම් මාර්ගෝපදේශය ප්‍රකාරව වාර්ෂික මූල්‍ය ප්‍රකාශන විගණනයට ඉදිරිපත් කළ යුතුවේ. | පෙන්වා දී ඇති ආකෘතීන්ට අදාළවන පරිදි ඉදිරිපත් කර ඇති බව දන්වා සිටීම. |

1.2.2 ගිණුම්කරණ අඩුපාඩු

(අ) පුනරාවර්තන වියදම්

| විගණන නිරීක්ෂණය | නිර්දේශය | ගණන්දීමේ නිලධාරීගේ අදහස් දැක්වීම |
|---|--|---|
| මූල්‍ය ප්‍රකාශන වල සටහන් අංක 05 යටතේ වැටුප්, වේතන සහ අනෙකුත් සේවක ප්‍රතිලාභ ලෙස වර්ග කර දැක්විය යුතු වැය විෂයන්ගේ එකතු වටිනාකම රු.10,851,861,039 ක් වුවද ගිණුම තුළ එය සටහන් අංක 06 යටතේ අනෙකුත් භාණ්ඩ හා සේවා ලෙස වර්ග කර දැක්විය යුතු වැය විෂයන් කිහිපයක් ද එකතු කිරීමෙන් රු.11,337,309,555 ක් ලෙස දක්වා තිබුණි. ඒ අනුව අනෙකුත් භාණ්ඩ හා සේවා යටතේ වටිනාකම රු.16,473,122,111 ලෙස පැවතුණ ද එය රු.16,958,570,625 ක් ලෙස ගිණුම තුළ හෙලිදරව් වීම සිදු කළ යුතුව තිබුණි. මෙසේ වර්ගීකරණයන්හි සිදුව ඇති දෝෂය හේතුවෙන් මූල්‍ය ප්‍රකාශන වල හෙලිදරව් විය යුතු එම ශීර්ෂයන්හි වටිනාකම් අඩු වැඩි ලෙස සටහන්වී තිබුණි. | මූල්‍ය ප්‍රකාශන තුළ අදාළ වටිනාකම් නිවැරදිව වර්ග කර දැක්විය යුතුවේ. | ඉදිරියේ දී නිවැරදි වර්ගීකරණයට අනුව ඉදිරිපත් කිරීමට කටයුතු කරන බව දන්වා සිටීම. |

(ආ) රජයේ නිලධාරීන්ට අත්තිකාරම් ගිණුම පිළිබඳ සැසඳුම් ප්‍රකාශය

| විගණන නිරීක්ෂණය | නිර්දේශය | ගණන්දීමේ නිලධාරීගේ අදහස් දැක්වීම |
|--|--|---|
| (i) 2023 වර්ෂය ආරම්භයේ දී දෙපාර්තමේන්තු පොත් අනුව පාලන ගිණුමේ ආරම්භක ශේෂය රු.1,176,837,238 ක් වූ අතර එය භාණ්ඩාගාර මුද්‍රිත සටහන් අනුව රු.1,181,015,043 ක් විය. මේ අනුව දෙපාර්තමේන්තු පොත් හා භාණ්ඩාගාර පොත් අතර රු. 4,177,805 ක වෙනසක් පැවතුණි. 2004 වර්ෂයේ සිට මේ වන විට වසර 19 ක් ඉක්ම ගොස් ඇතත් මෙම ශේෂය නිරවුල් කර ගැනීම සඳහා ක්‍රියාමාර්ග ගෙන නොතිබුණි. | වෙනසට හේතු පරීක්ෂා කර නිරවුල් කිරීමට කටයුතු කළ යුතුවේ. | මේ සම්බන්ධයෙන් තවදුරටත් සොයා බලා නිරවුල් කිරීමට කටයුතු කරන බව දන්වමි. |
| (ii) දෙපාර්තමේන්තු පාලන ගිණුම් ශේෂය හා කේවල ශේෂ වර්ගීකරණ සාරාංශයේ එකතුව අතර රු.716,507 ක වෙනසක් පැවති අතර එම වෙනස නිරවුල් කිරීමට ද පියවර ගෙන නොතිබුණි. | වෙනසට හේතු පරීක්ෂා කර නිරවුල් කිරීමට කටයුතු කළ යුතුවේ. | 2023.12.31 දින වන විට මෙම ශේෂයෙන් රු.42,680 නිරවුල් කර ඇත. ඉතිරි රු 716,507 ක ශේෂ හඳුනාගත් පසු කේවල ශේෂ ලේඛනවලින් කපා හැර නිරවුල් කිරීමට කටයුතු කරන බව දන්වමි. |
| (iii) 2004 ඔක්තෝබර් 04 දිනැති අංක 118 දරණ අයවැය වකුලේඛයේ 6.1 ඡේදය අනුව රජයේ නිලධාරීන්ගේ අත්තිකාරම් ගිණුමක් පවත්වාගෙන යන සෑම කාර්යාලක්/උප කාර්යාලයක් විසින්ම සෑම මාසයක් අවසානයේදීම පාලන ගිණුමෙහි ශේෂය CC.10 ලේඛණයේ ශේෂය සමඟ සංසන්දනය කළ යුතු වුවත් එවැනි සැසඳීමක් සිදු කර ඇති බවට තහවුරු නොවුණි. | වකුලේඛ ප්‍රකාරව අවශ්‍ය සැසඳීම් කළ යුතුවේ. | CC.10 ලේඛණ සහ පාලන ගිණුමක් පවත්වාගෙන යනු ලබයි. සැසඳීම් සිදු කර විගණනයට වාර්තා කරන ලෙස උප දෙපාර්තමේන්තු ප්‍රධානීන් දැනුවත් කිරීමට කටයුතු කර ඇත. |
| (iv) සේවය අවසන් කරන ලද ප්‍රවාහන අධිකාරී (කොළඹ) සහ ප්‍රවාහන අධිකාරී (නාවලපිටිය) යන උප දෙපාර්තමේන්තු දෙකෙහි සේවය කළ නිලධාරීන් 27 දෙනෙකුගෙන් අයවිය යුතු රු.312,867 ක ණය ශේෂ අයකර ගැනීම සම්බන්ධයෙන් ආයතන සංග්‍රහයේ xxiv පරිච්ඡේදයේ 4.5 ඡේදය ප්‍රකාරව කටයුතු කර නොතිබුණි. | ආයතන සංග්‍රහයේ විධිවිධාන ප්‍රකාරව පැරණි ණය අයකර ගැනීමට කටයුතු කළ යුතුවේ. | මෙම ණය ශේෂය සේවයෙන් පහ කළ නිලධාරීන්ගෙන් අය විය යුතුව පවතින අතර ඇපකරුවන් නොමැතිවීම මත අය කර ගැනීම ප්‍රමාද වී ඇත. ඉදිරියේ දී අය කර ගැනීමට කටයුතු කරමි. |
| (v) උප දෙපාර්තමේන්තු 15 ක වැඩ තහනම් කරන ලද නිලධාරීන්ගෙන් අයවිය යුතු රු.17,828,124 ක ණය ශේෂ ආපසු අයකර ගැනීමට කටයුතු කර නොතිබූ අතර ඉන් සියයට 61 ක් වූ රු.10,918,457 ක ණය ශේෂය වසර 05 ට වඩා වැඩි කාලයක් ඉක්මවා ඇති අතර එම ණය ශේෂයන්ගෙන් 35% ක් ප්‍රධාන ඉංජිනේරු (ධාවන) උප දෙපාර්තමේන්තුවට අයත් විය. | පැරණි ණය ශේෂ අයකර ගැනීමට කටයුතු කළ යුතුවේ. | 2024.04.30 දින වන විට රු.665.31ක් අය කර ගෙන ඇති අතර ඉදිරියේ දී හිඟ ණය මුදල් අය කර ගැනීමට කටයුතු කරන බව දන්වා සිටිමි. |
| (vi) සමාලෝචිත වර්ෂය අවසානයට විශ්‍රාම ගිය හා මියගිය නිලධාරීන්ගේ ණය ශේෂයන් ආපසු අයකර ගැනීම සම්බන්ධයෙන් ආයතන සංග්‍රහයේ xxiv පරිච්ඡේදයේ 04 ඡේදය ප්‍රකාරව කටයුතු කර නොතිබීම හේතුවෙන් රු.39,596,413ක ණය ශේෂයක් අයනොවී තිබුණි. | පැරණි ණය ශේෂ අයකර ගැනීමට කටයුතු කළ යුතුවේ. | 2024.04.30 දින වන විට විශ්‍රාම ගිය නිලධාරීන්ගෙන් රු.13,887,446.25 සහ මිය ගිය නිලධාරීන්ගෙන් රු.2,173,638.56ක් අය කර ගෙන ඇත. ඉදිරියේ දී ඉතිරි හිඟ මුදල ද අය කර ගැනීමට කටයුතු කරන බව දන්වා සිටිමි. |

(ඇ) ගබඩා අත්තිකාරම් ගිණුම

| විගණන නිරීක්ෂණය | නිර්දේශය | ගණන්දීමේ නිලධාරීගේ අදහස් දැක්වීම | | | | | | | | | | | | | | | | | | | | | | | | | | |
|--|---|--|----------|----------------------------|-----------------|--|-----------------|-----------|-----------|-----------|-----------|-----------|-----------|-----------|------------|------------|------|---------|---------|------|------------|---|--|-------------------|-------------------|-------------------------|--|-------------------|
| <p>(i) දෙපාර්තමේන්තු පොත් අනුව ශේෂය හා භාණ්ඩාගාර පරිගණක මුද්‍රිත අනුව ශේෂය සමාන විය යුතු වුවද එසේ නොවීම හේතුවෙන් අධි තක්සේරු වීම් ලෙස දෙපාර්තමේන්තු පොත් අනුව ශේෂයෙන් රු.403,366,221 ක් අඩුකර භාණ්ඩාගාර මුද්‍රිත අනුව ශේෂයට සමානකර තිබුණි.</p> | <p>අධිතක්සේරු වීම් ලෙස ගිණුමේ දක්වා ඇති ශේෂය නිරවුල් කිරීමට කටයුතු කළ යුතුවේ.</p> | <p>දිගුකලක සිට පැවත එන පැරණි ශේෂ බැවින් නිරවුල් කිරීමේ ප්‍රමාදයක් පවතින බව පිළිගනිමි. ඊට හේතුව පෙර දැක්වූ පරිදි නිවැරදි මූලාශ්‍ර තොරතුරු වෙත ප්‍රවේශවීමේ අපහසුතාවය බව සඳහන් කරමි. මෙම ගිණුම සකස් කිරීමේදී භාණ්ඩාගාරයේ සඳහන් ශේෂය සමඟ ගැලපීමට යොදා ඇති බවත්, මේ පිළිබඳව සොයා බලා නිවැරදි කිරීමට කටයුතු කරන බව ද සඳහන් කරමි. මෙමගින් භාණ්ඩාගාරයට ගෙවිය යුතු ශේෂයේ අඩුවීමක් පෙන්නුම් නොකරන අතර භාණ්ඩාගාරය විසින් දක්වනු ලබන ශේෂයට අනුව දෙපාර්තමේන්තු පොත් ශේෂය නිවැරදි කිරීම පමණක් සිදු කර ඇත. 2014 වර්ෂයෙන් පසු මේ දක්වා භාණ්ඩාගාර පරිගණක මුද්‍රිත සටහන් පත්‍රය සහ ගබඩා අත්තිකාරම් ගිණුම අනුව 2014 වර්ෂයේ සිට හර හා බැර කිරීම්වල වෙනසක් නොමැත.</p> | | | | | | | | | | | | | | | | | | | | | | | | | | |
| <p>(ii) 1993 වර්ෂයේ සිට 2023 දක්වා භාණ්ඩ ආනයනයේදී රේගු ගාස්තු වශයෙන් දරණ ලද රු.93,918,027 ක වියදම තොගයට ගැලපීමට කටයුතු නොකිරීම හේතුවෙන් තොග වටිනාකම රු.93,918,027 ක් අඩුවෙන් දක්වා තිබුණි.</p> | <p>රේගු ගාස්තු වටිනාකම තොගයට ගැලපීමට කටයුතු කළ යුතුවේ.</p> | <p>භාණ්ඩ ලැබීම් පත්‍ර නිකුත් නොවීම නිසා මෙලෙස විශාල අගයන් නිරූපණය වුවද, මෙම අගයන් පහත පරිදි 2023.12.31 දිනට රු 43,059,408 ක් තොගයට ඇතුළත් කර ඇත. ඉදිරියේදී භාණ්ඩ ලැබීම් පත්‍ර කඩිනමින් ලබාගෙන මෙම ශේෂයන් තොගයට ඇතුළත් කිරීමේ කටයුතු කරන බව කාරුණිකව දන්වමි.</p> | | | | | | | | | | | | | | | | | | | | | | | | | | |
| <table border="1"> <thead> <tr> <th rowspan="2">කල පරාසය</th> <th>විගණනයේ දැක්වූ ඇති වටිනාකම</th> <th>වර්තමාන වටිනාකම</th> </tr> <tr> <th></th> <th>2023.12.31 දිනට</th> </tr> </thead> <tbody> <tr> <td>1993-2000</td> <td>5,913,379</td> <td>5,913,379</td> </tr> <tr> <td>2001-2009</td> <td>7,646,802</td> <td>7,646,802</td> </tr> <tr> <td>2012-2020</td> <td>24,224,147</td> <td>21,160,775</td> </tr> <tr> <td>2021</td> <td>751,520</td> <td>417,012</td> </tr> <tr> <td>2022</td> <td>39,661,528</td> <td>-</td> </tr> <tr> <td></td> <td>78,197,376</td> <td>35,137,968</td> </tr> <tr> <td>තොරතුරු විද්‍යාත්මක අගය</td> <td></td> <td>43,059,408</td> </tr> </tbody> </table> | | | කල පරාසය | විගණනයේ දැක්වූ ඇති වටිනාකම | වර්තමාන වටිනාකම | | 2023.12.31 දිනට | 1993-2000 | 5,913,379 | 5,913,379 | 2001-2009 | 7,646,802 | 7,646,802 | 2012-2020 | 24,224,147 | 21,160,775 | 2021 | 751,520 | 417,012 | 2022 | 39,661,528 | - | | 78,197,376 | 35,137,968 | තොරතුරු විද්‍යාත්මක අගය | | 43,059,408 |
| කල පරාසය | විගණනයේ දැක්වූ ඇති වටිනාකම | වර්තමාන වටිනාකම | | | | | | | | | | | | | | | | | | | | | | | | | | |
| | | 2023.12.31 දිනට | | | | | | | | | | | | | | | | | | | | | | | | | | |
| 1993-2000 | 5,913,379 | 5,913,379 | | | | | | | | | | | | | | | | | | | | | | | | | | |
| 2001-2009 | 7,646,802 | 7,646,802 | | | | | | | | | | | | | | | | | | | | | | | | | | |
| 2012-2020 | 24,224,147 | 21,160,775 | | | | | | | | | | | | | | | | | | | | | | | | | | |
| 2021 | 751,520 | 417,012 | | | | | | | | | | | | | | | | | | | | | | | | | | |
| 2022 | 39,661,528 | - | | | | | | | | | | | | | | | | | | | | | | | | | | |
| | 78,197,376 | 35,137,968 | | | | | | | | | | | | | | | | | | | | | | | | | | |
| තොරතුරු විද්‍යාත්මක අගය | | 43,059,408 | | | | | | | | | | | | | | | | | | | | | | | | | | |
| <p>(iii) 2014 සිට 2022 දක්වා ගොඩබැංගීමේ ගාස්තු වශයෙන් ගෙවා ඇති රු.2,606,384 ක වියදම තොගයට ගැලපීම් කිරීමට කටයුතු නොකිරීම හේතුවෙන් තොග වටිනාකම රු.2,606,384 ක් අඩුවෙන් දක්වා තිබුණි.</p> | <p>ගොඩබැංගීමේ ගාස්තු වටිනාකම තොගයට ගැලපීමට කටයුතු කළ යුතුවේ.</p> | <p>වර්තමානය වන විට මෙම වටිනාකම තොගයට ඇතුළත් කර ඇත.</p> | | | | | | | | | | | | | | | | | | | | | | | | | | |
| <p>(iv) 306-2-4-21-2105-20-11 වැය ශීර්ෂය යටතේ වැයකළ යුතු රු. 142,579,946 ක වියදමක් ගබඩා අත්තිකාරම් ගිණුමේ වර්ෂයේ හර කිරීම් යටතේ වෙනත් හර කිරීම් ලෙස දැක්වීම හේතුවෙන් ගබඩා අත්තිකාරම් ගිණුමේ වර්ෂය තුළ හර කිරීම් රු.142,579,946 ක් වැඩියෙන් දක්වා තිබුණි.</p> | <p>අදාළ ගෙවීම් පමණක් වර්ෂය තුළ හර කිරීම් ලෙස ඇතුළත් කළ යුතුවේ.</p> | <p>2024 වර්ෂයේ දී නිවැරදි කිරීමට සටහන් යොදා ඇත. නමුත්, 2023 වර්ෂයේ දී එම ශේෂය හර සීමාවට ඇතුළත් වුවත් සීමාව තුළ රැඳී සිටීමට කටයුතු කර ඇති බව දන්වනා සිටිමි.</p> | | | | | | | | | | | | | | | | | | | | | | | | | | |

(v) සමාලෝචිත වර්ෂයට පෙර වර්ෂ වලදී වැය ශීර්ෂ මඟින් ගෙවිය යුතු වියදම් ගබඩා අත්තිකාරම් ගිණුම මඟින් ගෙවීමේ වරද නිවැරදි කිරීමේදී එම ශේෂයන් ගබඩා අත්තිකාරම් ගිණුමේ සමාලෝචිත වර්ෂයේ ලැබීම් ලෙස දැක්වීම හේතුවෙන් ගබඩා අත්තිකාරම් ගිණුමේ වර්ෂය තුළ බැර කිරීම් රු.25,672,472 ක් වැඩියෙන් දක්වා තිබුණි. අදාළ ලැබීම් පමණක් වර්ෂය තුළ බැර කිරීම් වල ඇතුළත් කළ යුතුවේ. 2023 වර්ෂයේ බැර සීමාව ළඟා කර ගැනීමේ දී 25,672,472ක් නොමැතිව වුව ද නිවැරදි වී ඇත. 2024 වර්ෂයේ දී එම සටහන නිවැරදි කිරීමට කටයුතු කර ඇත.

(vi) සමාලෝචිත වර්ෂයේ වැය ශීර්ෂ වියදම් ලෙස ගිණුම් ගත කළ යුතු රු.25,514,765 ක වියදම් ගබඩා අත්තිකාරම් වියදම් ලෙස වර්ෂයේ හර කිරීම් තුළ දැක්වීමේ වරද නිවැරදි කිරීමේදී වර්ෂයේ හර කිරීම් වලින් අඩු කළ යුතු වුවද එසේ අඩු නොකර වර්ෂයේ බැර කිරීම් ලෙස ගිණුම් ගත කිරීම හේතුවෙන් ගබඩා අත්තිකාරම් ගිණුම තුළ වර්ෂය තුළ හර කිරීම් හා වර්ෂය තුළ බැර කිරීම් රු. 25,514,765 ක් වැඩියෙන් දක්වා තිබුණි. වැරදි නිවැරදි කිරීමේදී නිවැරදි ගිණුම්කරණ ක්‍රමවේද අනුගමනය කළ යුතුවේ. නිවැරදි කිරීමේ ගැලපීම් සටහන් කිරීමක් වශයෙන් එම සටහන් යොදන ලදී. වර්ෂය තුළ හර ශේෂය හා බැර ශේෂය සීමාවට බලපෑමක් නොවන පරිදි ගලපා ඇති බව ද පෙන්වා දෙමි.

(ඇ) දේපල පිරිසත හා උපකරණ

| විගණන නිරීක්ෂණය | නිර්දේශය | ගණන්දීමේ නිලධාරීගේ අදහස් දැක්වීම |
|---|---|--|
| (i) 2023 වර්ෂයේ මූල්‍ය කාර්ය සාධන ප්‍රකාශය අනුව මූලධන වත්කම් අත්පත් කර ගැනීමට අදාළව ප්‍රාග්ධන වැය විෂයයන් අනුව වටිනාකම රු.5,320,929,724 ක් වූ අතර භාණ්ඩාගාර මුද්‍රිත SA 82 අනුව වර්ෂය තුළ මිල දී ගැනීම් වල වටිනාකම රු.4,766,177,713 ක් වූයෙන් වෙනස රු.554,752,011 ක් විය. | වත්කම් මිලදී ගැනීම් භාණ්ඩාගාරයට නිවැරදිව වාර්තා කළ යුතුවේ. | මූල්‍ය කාර්ය සාධන ප්‍රකාශනයන්හි ඇතුළත් කර ඇති වැය විෂය වියදමක් වේ. මූල්‍ය නොවන වත්කම් ප්‍රකාශනයෙහි වත්කම් මිල දී ගැනීමෙහි ඇතුළත් කර ඇත්තේ 2021 වර්ෂයේ සිට සිගාස් වැඩසටහනේ වත්කම් මොඩියුලයට අනුව මිල දී ගැනීම් ගිණුම්ගත කර ඇති ආකාරය අනුව ය. පවතින අපහසුතා සහ දුෂ්කරතා මත වර්ෂාවසානයේ දී එම මොඩියුලය යාවත්කාලීන කිරීමේ දී ඇති වූ දෝෂය හේතුවෙන් මෙම වෙනස ඇති වී තිබේ. 2024 වත්කම් මොඩියුලය යාවත්කාලීන කර නිවැරදි ව ඉදිරිපත් කිරීමට කටයුතු යොදා ඇත. |
| (ii) වර්ෂය තුළ මිලදී ගත් වත්කම් රු.4,766,117,714 ක් හා ආරම්භක ශේෂ වලට කරන ලද එකතු කිරීම් රු.634,621,262 ක් ලෙස භාණ්ඩාගාර පරිගණක මුද්‍රිත SA 82 හි සටහන් වී තිබුණ ද මෙම වටිනාකම් සත්‍යාපනය කිරීම සඳහා වූ උප ලේඛන විගණනය වෙත ඉදිරිපත් නොවුණි. | වටිනාකම් සත්‍යාපනය කිරීම සඳහා වූ උප ලේඛන විගණනය වෙත ඉදිරිපත් කළ යුතුවේ. | ඉහත (ආ) යටතේ ඉදිරිපත් කළ පරිදි ඇති වී තිබූ හේතුවෙන් නිවැරදි වාර්තාවක් සකස් කර ඉදිරිපත්කිරීමට කටයුතු යොදා ඇති බව වාර්තා කරමි. |
| (iii) මූල්‍ය නොවන වත්කම් හි 2024 මාර්තු 28 දිනට පැවති භාණ්ඩාගාර මුද්‍රිත SA 82 හි සමාලෝචිත වර්ෂයේ ආරම්භක ශේෂ හා පෙර වර්ෂයේ අවසාන ශේෂ සැසඳීමේදී රු.64,628,506 ක වෙනසක් පැවතුණි. | සමාලෝචිත වර්ෂයේ ශේෂ ඉකුත් වර්ෂයේ අවසාන ශේෂය සමඟ සැසඳීමේදී වෙනසක් තිබේ නම් ඒවා මූල්‍ය ප්‍රකාශන තුළ හෙලිදරව් කළ යුතුවේ. | පෙන්වා දී ඇති රු.64,628,506 ආරම්භක ශේෂයේ වෙනස හඳුනාගෙන ඇති අතර මෙම වර්ෂය අවසානය වන විට නිවැරදි කිරීමට කටයුතු කරනු ඇත. |

(ඉ) අත්තිකාරම් ගිණුම් ශේෂ

| විගණන නිරීක්ෂණය | නිර්දේශය | ගණන්දීමේ නිලධාරීගේ අදහස් දැක්වීම |
|---|--|---|
| <p>2023 මූල්‍ය කාර්ය සාධන ප්‍රකාශයේ ආදායම් නොවන ලැබීම් යටතේ අත්තිකාරම් ගිණුම් වටිනාකම රු.2,704,498,355 ක් විය යුතු වුවද එය රු.2,732,243,319 ක් ලෙස දක්වා තිබුණේ වෙනස රු.27,744,964 කි. ප්‍රධාන ලෙජර් වියදම් යටතේ අත්තිකාරම් ගෙවීම් වටිනාකම රු.2,821,876,556 ක් විය යුතු වුවද එය රු.2,849,755,616 ක් ලෙස දක්වා තිබුණේ එහි වෙනස රු.27,879,060 කි. මෙම අත්තිකාරම් වටිනාකම් ඇතුළත් කිරීමෙන් පසු මූල්‍ය කාර්යසාධන ප්‍රකාශයේ අග්‍රිම සැසඳුම් ප්‍රකාශය අනුව ශේෂය රු.14,585,194,210 ක් විය යුතු වුවද එය රු.14,585,328,305 ලෙස දක්වා තිබීමෙන් රු.134,096 ක වෙනසක් පැවතුණි.</p> | <p>මූල්‍ය ප්‍රකාශන වල ඇතුළත් අයිතමයන්හි වටිනාකම් නිවැරදිව සඳහන් කළ යුතුවේ.</p> | <p>රජයේ නිලධාරීන්ගේ අත්තිකාරම් සඳහා පළාත් සභා වෙතින් ලද වෙක්පතක් වැරදි ගිණුම්ගත කිරීමක් වී ඇති බවට හඳුනාගෙන ඇත. පසුව නිවැරදි කරන බව දන්වා සිටිමි.</p> |

(ඊ) අග්‍රිම ශේෂය

| විගණන නිරීක්ෂණය | නිර්දේශය | ගණන්දීමේ නිලධාරීගේ අදහස් දැක්වීම |
|---|---|--|
| <p>2015 දෙසැම්බර් 31 දිනට පෙර අග්‍රිම ගිණුම වෙනුවට පැවති දුම්රිය සාමාන්‍යාධිකාරීගේ අපෞද්ගලික ගිණුම 2016 ජනවාරි 01 දින සිට අග්‍රිම ගිණුමක් ලබා දී වසා දමා තිබූ අතර 2022 ජනවාරි 01 දිනට එහි ශේෂය වූ රු.1,000,515,781 ක මුදලින් රු. 740,148,051 ක් පියවීමට කටයුතු කර තිබුණි. ඒ අනුව 2022 දෙසැම්බර් 31 දිනට එහි රු.260,367,030 ක් වූ ඉතිරි ශේෂය 2023 වර්ෂයේ පියවන බවට පසුගිය වසරේ මූල්‍ය ප්‍රකාශන තුළ වාර්තා කිරීමේ පදනම යටතේ හෙලිදරව් කර තිබුණි. සමාලෝචිත වර්ෂයේ එය පියවීමට කටයුතු කර නොතිබූ අතර භාණ්ඩාගාර ආකෘති SA 90 යටතේ කේත අංක 8003-0-0-0-0-0 යටතේ සෘණ ශේෂයක් ලෙස මෙම වටිනාකම පෙන්නුම් කළද සමාලෝචිත වර්ෂයේ මූල්‍ය ප්‍රකාශන තුළ මේ පිළිබඳ කිසිදු සටහනකින් හෙලිදරව් කර නොතිබුණි. මෙම ශේෂය සම්බන්ධයෙන් පසුගිය වසරේ මූල්‍ය තත්ත්ව ප්‍රකාශය තුළද හෙලිදරව් වී නොතිබුණි.</p> | <p>මූල්‍ය ප්‍රකාශන වල අවශ්‍ය හෙලිදරව් කිරීම් නිසි පරිදි සිදු කළ යුතුවේ.</p> | <p>මූල්‍ය ප්‍රකාශනයේ වෙනම සටහනක් ලෙස ප්‍රකාශ කිරීම සඳහා කටයුතු කිරීමට සටහනක් තබා ඇත. තව දුරටත් විවිධ ආයතන මගින් දෙපාර්තමේන්තුවට ලැබිය යුතුව පවතින වොරන්ච් බලපත්‍ර වලින් අය කිරීම් ලබා ගැනීමට ලේඛන කටයුතු ද සිදු කරමින් පවතී.</p> |

(උ) ශුද්ධ වත්කම්

| විගණන නිරීක්ෂණය | නිර්දේශය | ගණන්දීමේ නිලධාරීගේ අදහස් දැක්වීම |
|---|--|---|
| <p>මූල්‍ය තත්ත්වය පිළිබඳ ප්‍රකාශයේ දක්වා ඇති ශුද්ධ වත්කම් අගය තහවුරු කර ගැනීම සඳහා එහි අන්තර්ගතය ඇතුළත් ශේෂ වාර්තාවක් විගණනයට ඉදිරිපත් කර නොතිබූ හෙයින් එම අගය තහවුරු කර ගත නොහැකි විය.</p> | <p>තහවුරු කිරීමට අදාළ ලිඛිත සාක්ෂි ඉදිරිපත් කළ යුතුවේ.</p> | <p>ඉදිරියේ දී ඉදිරිපත් කිරීමට කටයුතු කරන බව දන්වා සිටිමි.</p> |

(උ) අග්‍රිම සැසඳුම් ප්‍රකාශයේ ශේෂය

| විගණන නිරීක්ෂණය | නිර්දේශය | ගණන්දීමේ නිලධාරීගේ අදහස් දැක්වීම |
|---|--|--|
| සමාලෝචිත වර්ෂයේ දුම්රිය දෙපාර්තමේන්තු මූල්‍ය ප්‍රකාශන වල පිළියෙල කර තිබූ අග්‍රිම සැසඳුම් ප්‍රකාශයෙහි දක්වා තිබූ අයිතමයන්හි වටිනාකම් වෙන වෙනම හෙලිදරව් කර නොතිබූ අතර එම අයිතමයන්හි ශුද්ධ අගයන් දක්වා තිබුණි. හෙලිදරව් කර තිබූ අයිතමයන්හි වටිනාකමහි ද වෙනස්කම් පැවතීම නිසා අග්‍රිම සැසඳුම් ප්‍රකාශයේ තිබිය යුතු රු.14,585,194,210 ශේෂය වෙනුවට එය රු.14,585,328,306 ක් ලෙස දක්වා තිබීමෙන් එහි රු.134,096 ක වෙනසක් පැවතුණි. | අග්‍රිම ප්‍රකාශයේ දක්වා ඇති අයිතමයන්හි වටිනාකම් වෙනම හා හෙලිදරව් යුතුවේ. | රජයේ නිලධාරීන්ගේ අත්තිකාරම් සඳහා පළාත් සභා වෙතින් ලද වෙක්පතක් වැරදි ගිණුම්ගත කිරීමක් වී ඇති බවට හඳුනාගෙන ඇත. පසුව නිවැරදි කරන බව දන්වා සිටිමි. |

(එ) අධිවැය

| විගණන නිරීක්ෂණය | නිර්දේශය | ගණන්දීමේ නිලධාරීගේ අදහස් දැක්වීම |
|--|--|--|
| දෙපාර්තමේන්තු වැය ලෙජරය අනුව වැය විෂයන් 04 ක ඇස්තමේන්තු ප්‍රතිපාදනය රු.1,771,780,000 ක් වූ අතර විශදම රු.1,873,973,305 ක් වූයෙන් ප්‍රතිපාදන ඉක්මවා රු.102,193,305 ක් විශදම් සිදු කර තිබුණි. | අනුමත ප්‍රතිපාදන සීමාව තුළ පමණක් වියදම් සිදු කළ යුතු වේ. | දෙපාර්තමේන්තුවේ අභ්‍යන්තර මූල්‍ය පාලනය පවත්වා ගෙනයාමේ පහසුව සඳහා උපවැය විෂයන් යටතේ වෙන් කර ඇති මෙවැනි සංකීර්ණ දෙපාර්තමේන්තුවක කාර්යයන් අඛණ්ඩව පවත්වාගෙන යාමට අවශ්‍ය ප්‍රතිපාදන සැලසීමේ ක්‍රමවේදය තුළ යම් යම් තුලනයන් සිදු කළ යුතුව ඇත. ඇස්තමේන්තු සකස් කිරීමේ දී 100%කම නිවැරදිතාවයකින් යුතුව සිදු කිරීම අපහසු ය. උපවැය විෂයන් ඉක්මවීම් සිදු වුවද භාණ්ඩාගාර වැය විෂයන්හි ප්‍රතිපාදන සීමාව තුළ රැඳී කටයුතු කර ඇතිබව දන්වා සිටිමි. |

(ඒ) බලය නොලක් කාරක පාඩු

| විගණන නිරීක්ෂණය | නිර්දේශය | ගණන්දීමේ නිලධාරීගේ අදහස් දැක්වීම |
|--|---|--|
| ගබඩා අත්තිකාරම් ගිණුමේ රු.මිලියන 13 ක කාරක පාඩුවක් දක්වා තිබුණු අතර මේ දක්වා එය නිරවුල් කිරීමට කටයුතු කර නොතිබුණි. | මුදල් රෙගුලාසි ප්‍රකාරව අදාළ පියවා ගැනීම සඳහා ප්‍රතිපාදන වෙන් කර ගැනීමට කටයුතු කළ යුතුවේ. | ඉදිරියේ දී පරීක්ෂා කර නිරවුල් කිරීමට කටයුතු කරන බව දන්වා සිටිමි. |

(ඔ) ලේඛන හා පොත්පත් පවත්වා නොතිබීම

| විගණන නිරීක්ෂණය | නිර්දේශය | ගණන්දීමේ නිලධාරීගේ අදහස් දැක්වීම |
|---|--|---|
| <u>බැරකම් පිළිබඳ ලේඛනය</u> | | |
| (i) ජර්මන් කාර්මික ආයතනය, වානිජ අධිකාරී කාර්යාලය (අලෙවි) හා වානිජ අධිකාරී කාර්යාලය යන උප දෙපාර්තමේන්තු 03 ට අදාළ බැරකම් ලේඛන විගණනයට ඉදිරිපත් කර නොතිබුණි. | මුදල් රෙගුලාසි ප්‍රකාරව බැරකම් නීතිපතා පරීක්ෂා කළ හැකි වන පරිදි බැරකම් ලේඛනයක එම බැරකම් සටහන් කළ යුතුවේ. | සෑම උපදෙපාර්තමේන්තුවකම බැරකම් ලේඛන පවත්වාගෙන යනු ලබන අතර විගණනය සඳහා ඉදිරිපත් කරන ලෙස ද අදාළ අංශ වෙත දැනුම් දීමට කටයුතු කරමි. |
| (ii) 2023 වර්ෂයේ මූල්‍ය ප්‍රකාශන තුළ ඇතුළත් රු.634,774,174 ක් වටිනා බැරකම් ශේෂයන් තහවුරු කර ගැනීම සඳහා වූ බැරකම් ලේඛන විගණනයට ඉදිරිපත් නොකෙරුණු අතර එම බැරකම් අයත් වන උප දෙපාර්තමේන්තුව ද හඳුනා ගැනීම සඳහා වූ තොරතුරු විගණනයට ඉදිරිපත් කර නොතිබුණි. | මුදල් රෙගුලාසි ප්‍රකාරව බැරකම් නීතිපතා පරීක්ෂා කළ හැකි වන පරිදි බැරකම් ලේඛනයක එම බැරකම් සටහන් කළ යුතුවේ. | සෑම උපදෙපාර්තමේන්තුවකම බැරකම් ලේඛන පවත්වාගෙන යනු ලබන අතර විගණනය සඳහා ඉදිරිපත් කරන ලෙස ද අදාළ අංශ වෙත දැනුම් දීමට කටයුතු කරමි. |

හිඟ ආදායම් සම්බන්ධ ලේඛණය

| | | |
|--|---|--|
| <p>මුදල් රෙගුලාසි 454(3) හා මුදල් රෙගුලාසි 177(4) ප්‍රකාරව හිඟ ආදායම් සම්බන්ධ ලේඛණය පවත්වා නොතිබුණි.</p> | <p>මුදල් රෙගුලාසි 454(3) හා මුදල් රෙගුලාසි 177(4) ප්‍රකාරව හිඟ ආදායම් සම්බන්ධ ලේඛණය පවත්වා ගෙන යා යුතුවේ.</p> | <p>අදාළ අංශ මගින් වෙන් වෙන්ව ලේඛන හා ලෙජරයන් පවත්වා ගෙන යනු ලබන අතර විවිධ වූ අංශ හා ආදායම් වර්ග ඒකාබද්ධ කිරීමේ අපහසුතාවයක් පවතින බව පෙන්වා දෙමි.</p> |
|--|---|--|

(ඔ) විගණන සාක්ෂි නොවීම

| නිරීක්ෂණය | නිර්දේශය | දෙපාර්තමේන්තුවේ අදහස් දැක්වීම |
|--|---|---|
| <p>(i) මහව ධාවනාගාරයේ ධාවනාගාර ටැංකිය පිරිසිදු කිරීම 2022 ඔක්තෝබර් 28 දින සිදු කර තිබූ අතර එය පිරිසිදු කිරීමට පෙර ටැංකියේ ඉන්ධන ලීටර 800 ක් පැවති ඇති අතර එහි අපතය ලෙස (Draining water and sediments) ඉන්ධන ලීටර 311 ක් ඉවත් කර ඉතිරි ඉන්ධන ප්‍රමාණය ලීටර 489 ක් නැවත ටැංකියට මාරු කර තිබුණි. ඉන්ධන ලීටර 311 ක්ම මෙසේ අපතය ලෙස ඉවත් කිරීම සාවද්‍ය පරිහරණයකට යොදවා නොතිබූ බවට සැහීමකට පත්වීම සඳහා ප්‍රමාණාත්මක තොරතුරු විගණනයට අනාවරණය නොවීය.</p> | <p>නිසි අධීක්ෂණයක් යටතේ මෙවැනි කටයුතු සිදු කිරීම කළ යුතුවේ.</p> | <p>පරීක්ෂා කර ඉදිරි කටයුතු සිදු කරන බව දන්වා සිටිමි.</p> |
| <p>(ii) 2023 දෙසැම්බර් 31 දින වන විට දුම්රිය දෙපාර්තමේන්තුවේ සමස්ථ හිඟ ආදායම රු.1,995,538,033 ක් ලෙස දක්වා තිබූ අතර පෙර වර්ෂයන්හි හිඟ මුදලින් රු.605,414,641 ක මුදලක් අයකර ගත් බව ACA-1(i) ප්‍රකාශයෙහි දක්වා තිබුණි. එහෙත් එම හිඟ ආදායම් ශේෂයන් හා හිඟ ආදායම් අයකර ගැනීමේ ශේෂයන් සම්බන්ධ තොරතුරු විගණනයට ඉදිරිපත් නොකෙරුණි.</p> | <p>හිඟ ආදායම් අයකරගත් ආකාරය හා පවතින හිඟ ආදායම් ශේෂ සනාථ කිරීමට අදාළ ලිඛිත සාක්ෂි ඉදිරිපත් කළ යුතුවේ.</p> | <p>බලපත්‍ර හිඟ ආදායම්, වෙළඳ අලෙවි සහ වාණිජ අංශයේ හිඟ ආදායම් මත 2023.12.31 දිනට අදාළ මුළු හිඟ ආදායම් වාර්තා භාණ්ඩාගාර ශාඛාවේ පොත් අංක CR/TR/04/RA/RR/2023 දරණ ගොනුවට අන්තර්ගත කර පවත්නා බව දන්වා සිටිමි.</p> |

(ක) ගණන්දීමේ නිලධාරී විසින් සිදු කළ යුතු සහතික වීම

2018 අංක 19 දරණ ජාතික විගණන පනතේ 38 වන වගන්තියේ විධිවිධාන අනුව ගණන්දීමේ නිලධාරී විසින් පහත සඳහන් කරුණු සම්බන්ධයෙන් සහතික වීම කළ යුතුව තිබුණත්, ඒ අනුව කටයුතු කර නොතිබුණි.

| නිරීක්ෂණය | නිර්දේශය | දෙපාර්තමේන්තුවේ අදහස් දැක්වීම |
|---|--|---|
| <p>(i) දුම්රිය දෙපාර්තමේන්තුවේ මූල්‍ය පාලනය සඳහා සඵලදායී අභ්‍යන්තර පාලන පද්ධතියක් සකස් කර පවත්වා ගෙන යනු ලබන බවට ප්‍රධාන ගණන්දීමේ නිලධාරී හා ගණන්දීමේ නිලධාරී සහතික විය යුතු අතර එම පද්ධතියේ සඵලදායීතාවය පිළිබඳව කලින් කල සමාලෝචනය සිදු කර ඒ අනුව පද්ධති ඵලදායී ලෙස කර ගෙන යෑමට අවශ්‍ය වෙනස්කම් සිදු කරනු ලැබිය යුතු බවත්, එම සමාලෝචනයන් ලිඛිතව සිදු කර එහි පිටපතක් විගණකාධිපති වෙත ඉදිරිපත් කළ යුතුව තිබුණත්, එවැනි සමාලෝචනයන් සිදු කළ බවට ප්‍රකාශ විගණනයට ඉදිරිපත් කර නොතිබුණි.</p> | <p>අභ්‍යන්තර පාලන පද්ධතියක් හඳුන්වා දී කලින් කලට සමාලෝචනය කළ යුතුවේ.</p> | <p>මූල්‍ය පාලනය පිළිබඳව පෙන්වා දී ඇති කරුණු සම්බන්ධයෙන් සලකා බලා ඉදිරි වැඩ පිළිවෙළක් සකස් කිරීමට කටයුතු කරනු ඇත.</p> |
| <p>(ii) විගණකාධිපතිවරයාට අවශ්‍ය වන පරිදි නිශ්චිත කාලසීමාවන් තුළ සියළුම විගණන විමසුම්වලට පිළිතුරු සැපයීම සිදු වන බවට ගණන්දීමේ නිලධාරී විසින් සහතික විය යුතු වුවත්, වාර්තාවේ 3.6 ඡේදය ප්‍රකාරව විගණන විමසුම්වලට පිළිතුරු ලබා දී නොතිබුණි.</p> | <p>විගණන විමසුම් වලට නියමිත කාලයට පිළිතුරු සැපයීමට පෙන්නවා දෙනු ලබන අඩුපාඩු නිවැරදි කර ගැනීමටත් කටයුතු කළ යුතුය.</p> | <p>ප්‍රධාන වශයෙන් උපදෙපාර්තමේන්තු 9කින් සමන්විත මෙම දෙපාර්තමේන්තු සංකීර්ණතාවය සහ වෙනත් අපහසුතා හේතුවෙන් නියමිත දිනට පිළිතුරු සැපයීමේ දුෂ්කරතාවයන් පවතී. එසේ වූ නමුත් පෙන්නවාදී ඇති පරිදි පිළිතුරු ලබා දීමට උත්සාහ කරනු ලබන බව දන්වා සිටිමි.</p> |

(ග) නීති, රීති හා රෙගුලාසිවලට අනුකූල නොවීම

| නීති, රීති හා රෙගුලාසි වලට යොමුව | නිරීක්ෂණය වටිනාකම | අනුකූල නොවීම | නිර්දේශය | ගණන්දීමේ නිලධාරීගේ අදහස් දැක්වීම |
|--|-------------------|---|--|--|
| (i) <u>2018 අංක 19 දරණ විගණන පනතට අනුකූල නොවීම</u> | රු. | | | |
| a. 2018 අංක 19 දරණ විගණන පනතේ 38(3) හා 42(අ) | | අනුරාධපුර කොට්ඨාශයට අදාළව 2018 - 2022 කාලය තුළ සිදුවූ දුම්රිය පිලි පැනීම්, විහද්ධ වීම් ගැටීම් හා හානිවීම් පිළිබඳ තොරතුරු 2023 මැයි මස 20 දින දක්වාත් විගණනයට ඉදිරිපත් කර නොතිබුණි. | විගණන පනතේ විධිවිධාන ප්‍රකාරව වාර්තා කිරීමට කටයුතු කළ යුතුවේ. | ඉදිරියේ දී තොරතුරු වාර්තා කිරීමට කටයුතු කරන බව දන්වා සිටිමි. |
| b. 2018 අංක 19 දරණ විගණන පනතේ 42 වගන්තිය | | 2023 ජූලි 10 දිනැති ලිපිය මගින් රාජ්‍ය විගණන අංශය වෙත දෙපාර්තමේන්තුවේ නීති අංශයේ කාර්යසාධනය පිළිබඳව තොරතුරු කැඳවා ඇති නමුත් එම ලිපියට පිළිතුරු ලබාදී ඇත්තේ 2023 ඔක්තෝබර් 13 වන දින එනම් මාස 03 ක් ප්‍රමාද වීමෙන් පසුවය. | විගණන පනතේ විධිවිධාන ප්‍රකාරව වාර්තා කිරීමට කටයුතු කළ යුතුවේ. | පිළිතුරු ලබාදී නොමැත. |
| (ii) <u>ශ්‍රී ලංකා ප්‍රජාතාන්ත්‍රික සමාජවාදී ජනරජයේ ආයතන සංග්‍රහයේ විධිවිධාන වලට අනුකූල නොවීම</u> | | | | |
| a. රාජ්‍ය පරිපාලන ආපදා කළමනාකරණ සහ පශු සම්පත් සංවර්ධන අමාත්‍යාංශ ලේකම්ගේ 2019 සැප්තැම්බර් 30 දිනැති අංක 30/2019 දරණ රාජ්‍ය පරිපාලන වක්‍රලේඛයේ 02 ඡේදයේ I වගන්තිය මගින් ආයතන සංග්‍රහයේ II වැනි කාණ්ඩයේ XLVIII වැනි පරිච්ඡේදයේ 13.2 උප වගන්තිය සංශෝධනය | | දුම්රිය පිලි පැනීම්, විහද්ධවීම්, ගැටීම් හා හානි වලට වගකිවයුතු පාර්ශවයන්ට අදාළව 2018 - 2022 වර්ෂ වල සිදුවූ සිදුවීම් 365 න් සිදුවීම් 357 ක් සඳහාම අදාළ මූලික විමර්ෂණ වාර්තා 2022 නොවැම්බර් 30 දින වන විටත් අවසන් කර නොතිබුණි. | ආයතන සංග්‍රහය සහ රාජ්‍ය පරිපාලන වක්‍රලේඛය අනුව මූලික විමර්ශන පැවැත්විය යුතුවේ. | ඉදිරියේ දී තොරතුරු වාර්තා කිරීමට කටයුතු කරන බව දන්වා සිටිමි. |

සහ 2019 සැප්තැම්බර් 30 දිනැති අංක 30/2019 දරණ රාජ්‍ය පරිපාලන චක්‍රලේඛ මඟින් සංශෝධිත ආයතන සංග්‍රහයේ XLVIII වැනි පරිච්ඡේදයේ 13.2 උප වගන්තිය

මූලික විමර්ශන 50 ක් පවත්වා අවසන් කිරීමට මාස 03 සිට අවුරුදු 14 යි මාස 03 අතර කාල පරාසයක් ගෙන තිබුණි. ආයතනය විසින් දැනට පවත්වාගෙන යන අවසන් නොවූ මූලික විමර්ශන 134 ක් පැවැති අතර ඉන් මූලික විමර්ශන 120 ක්ම (එනම් මූලික පරීක්ෂණ වලින් 90% ක්ම) මාස 03 ඉක්මවා ගොස් තිබුණි.

රාජ්‍ය පරිපාලන චක්‍රලේඛය අනුව මූලික විමර්ශන කටයුතු නියමිත කාලසීමාව තුළ නිම කළ යුතුවේ.

ඒ සඳහා සහභාගී වන්නේ ද දෙපාර්තමේන්තුවේ රාජකාරී කටයුතු කරන නිලධාරීන් වන බැවින් ඔවුන්ගේ රාජකාරී මධ්‍යයේ වුවද මෙම මූලික විමර්ශන සිදුකරයි. එමෙන්ම මූලික විමර්ශන සිදු කරන නිලධාරීන්ගේ හිඟයක් පවතී. දිස්ත්‍රික් ප්‍රවාහන පරීක්ෂකවරුන් බොහෝ මූලික විමර්ශන සඳහා සහභාගී වන අතර ඔවුන්ගේ හිඟයක් පවතී. දිස්ත්‍රික් ප්‍රවාහන පරීක්ෂකවරුන් බඳවා ගැනීම සඳහා අදාළ බඳවා ගැනීම් පටිපාටියට අනුව විභාගය පවත්වන ලදී. මෙයට අමතරව සමහර මූලික විමර්ශන වාර්තා සඳහා අලාභ ගණනය කිරීම සඳහා ප්‍රධාන ඉංජිනේරු (ධාවනබල) උපදෙපාර්තමේන්තු හා ප්‍රධාන ඉංජිනේරු මාර්ග හා කර්මාන්ත උප දෙපාර්තමේන්තුව මගින් වැය වාර්තා හා ප්‍රධාන ඉංජිනේරු සංඥා උපදෙපාර්තමේන්තුවේ වාර්තා අවශ්‍ය වේ. ඒ සඳහා යම් කාලයක් ගත වේ. එමෙන්ම බිමත්කම පරීක්ෂා කිරීම සඳහා අධිකරණ වෛද්‍ය වාර්තා ද අවශ්‍ය වේ. සමහර අවස්ථාවලදී අදාළ වෛද්‍ය වාර්තාවල නිල මුද්‍රා හෝ වෙනත් ලේඛන අඩුපාඩු පවතින විට නැවත ගෙන්වා ගැනීමට සිදු වේ. සමහර මූලික විමර්ශන සඳහා අදාළ වූදිනයන් දීර්ඝ කාලීනව රිමාන්ඩ් බන්ධනාගාර ගතව පැවති අවස්ථාද පවතී. එවැනි අවස්ථා නඩු කටයුතුවලදී උසාවි මගින් ලැබෙන මහේස්ත්‍රාත් වාර්තා ද නීති නිලධාරී මගින් ගෙන්වා ගැනීමට සිදු වේ. 2019 - 2022 වර්ෂයන්හිදී කොවිඩ් 19 සංවරණ සීමා හා නිරෝධායන ඇදීම් නීතිය පනවා තිබූ බැවින් මූලික විමර්ශන සිදුකිරීමේ අපහසුතාවයක් පැවතිනි. එහිදී ඇති වූ ප්‍රමාදතාවය දීර්ඝව 2023 වර්ෂය දක්වා බලපෑම් ඇති කරන ලදී. මේ දිනවල ප්‍රමාද වූ මූලික විමර්ශන කටයුතු සිදු කෙරෙමින් පවතී.

C. ශ්‍රී ලංකා ප්‍රජාතාන්ත්‍රික සමාජවාදී ජනරජයේ ආයතන සංග්‍රහයේ XLVIII වැනි පරිච්ඡේදයේ 13:12 වගන්තිය

• මූලික විමර්ශනයන් 30 ක් අවසන් කර වෝදනා පත්‍ර කෙටුම්පත් කිරීමට මාස 02 සිට අවුරුදු 06 අතර කාල පරාසයක් ගෙන තිබුණි.

• ආයතන සංග්‍රහය ප්‍රකාරව මූලික විමර්ශන කටයුතු නියමිත කාලසීමාව තුළ නිම කළ යුතුවේ.

• ඉහත තත්ත්වයන් ද හේතුවෙන් මූලික විමර්ශන වාර්තා ප්‍රමාදවීම මත ඒ හා සම්බන්ධව වෝදනාපත්‍ර නිකුත් කිරීම් හා විධිමත් විනය පරීක්ෂණ පැවැත්වීම් ප්‍රමාදවීම පාලනය කළ නොහැකි බව ද දන්වා සිටිමි. විනය ක්‍රියාමාර්ග කඩිනම් කරන ලෙසට අදාළ නිලධාරීන්ට උපදෙස් ලබා දුන් බව දන්වා සිටිමි.

- 2012 ඔක්තෝබර් මස 15 වන දින සිදුවූ M5C 781 දුම්රිය එන්ජිමෙහි වයර් සොරුන් විසින් කපා ගැනීමට අදාළ මූලික පරීක්ෂණය ද, සේවක අංක : 71927/36 ත්‍රිකුණාමලය දුම්රිය ස්ථානයේ සේවයේ නියුතු දුම්රිය සේවකයන්ට පහර දීම සම්බන්ධයෙන් ද, ප්‍රධාන යාන්ත්‍රික ඉංජිනේරු අංගනයේ අංක 03 දොරටුවෙන් අනවසරයෙන් ඇතුළු වී සේවක අංක : 72525/31 යන අයට පහර දීම සම්බන්ධ සිදුවීමට අදාළ මූලික විමර්ශණය ද, එම අංගනයේ අංක 01 දොරටුවෙන් දුම්රිය දේපළ සොරා ගෙන යාමට තැත් කළ සේවක අංක : 72140/30 මහතාගේ සිදුවීමේ විමර්ශණය ද 2023 ඔක්තෝබර් 26 දින දක්වාම සිදු කර වාර්තා කර නොතිබුණි.
- ආයතන සංග්‍රහය ප්‍රකාරව මූලික විමර්ශන කටයුතු නියමිත කාලසීමාව තුළ නිම කළ යුතුවේ.
- ඉහත තත්ත්වයන් ද හේතුවෙන් මූලික විමර්ශන වාර්තා ප්‍රමාදවීම මත ඒ හා සම්බන්ධව වෝදනාපත්‍ර නිකුත් කිරීම් හා විධිමත් විනය පරීක්ෂණ පැවැත්වීම් ප්‍රමාදවීම පාලනය කළ නොහැකි බව ද දන්වා සිටිමි. විනය ක්‍රියාමාර්ග කඩිනම් කරන ලෙසට අදාළ නිලධාරීන්ට උපදෙස් ලබා දුන් බව දන්වා සිටිමි.

d. දුම්රිය සාමාන්‍යාධිකාරී විසින් 2007 ජනවාරි 13 වන දින නිකුත් කරන ලද අංක පො(ම) 4/20164/2/68 දරණ වක්‍රලේඛයේ 01.(i) ට අනුව ආයතන සංග්‍රහයේ viii වැනි පරිච්ඡේදයේ 5.6

වක්‍රලේඛයේ විධි විධාන හා ආයතන සංග්‍රහයේ ප්‍රතිපාදන වලට පටහැනිව 2007 වර්ෂයේ සිටම දුම්රිය රියදුරන්ට අතිකාල ගෙවීම් සිදු කර තිබුණි. දුම්රිය සාමාන්‍යාධිකාරීගේ වක්‍රලේඛය ප්‍රකාරව කටයුතු කළ යුතුවේ.

ඉදිරියේ දී තොරතුරු වාර්තා කිරීමට කටයුතු කරන බව දන්වා සිටිමි.

(iii) ශ්‍රී ලංකා ප්‍රජාතාන්ත්‍රික සමාජවාදී ජනරජයේ මුදල් රෙගුලාසි සංග්‍රහයට අනුකූල නොවීම

a. මුදල් රෙගුලාසි 104 හා 104(3) 2,600,000

- 2013 මැයි 04 වන දින PE - 3701 අංක දරණ කැබ් රථය සිගිරිය ඉනාමලුව ප්‍රදේශයේදී අනතුරට ලක්වී තිබූ අතර ඇස්තමේන්තුව අනුව වාහනයේ අලුත්වැඩියා වියදම රු. 2,600,000 ක් වී තිබුණි. මේ සම්බන්ධයෙන් ප්‍රාරම්භක වාර්තාව ඉදිරිපත් කර නොතිබුණි.
- මුදල් රෙගුලාසි ප්‍රකාරව ප්‍රාරම්භක වාර්තා ඉදිරිපත් කිරීමට කටයුතු කළ යුතුවේ.

විමසුමේ සඳහන් කරුණු කෙරෙහි විශේෂ අවධානය යොමු කර කඩිනමින් ඉදිරි ක්‍රියාමාර්ග ගන්නා ලෙසට අදාළ නිලධාරීන් දැනුවත් කළ බව දන්වා සිටිමි.

- NA - 8168 අංක දරණ වෑන් රථය 2017 ජනවාරි 29 වන දින හදිසි අනතුරට ලක්වී තිබූ අතර එමඟින් වෑන් රථයේ වම්පස ලයිට් සෙට් එක, බලර් එක හා දොරේ සහ වාහන බදේ එක් තැනකට ද හානිවී තිබුණි. වසර 06 ක් ගතවී ඇතත් මෙම අලාභ හානිය සම්බන්ධයෙන් මු.රෙ. 104(3) ප්‍රකාරව කටයුතු කර නොතිබුණි.
- මුදල් රෙගුලාසි ප්‍රකාරව අවසන් වාර්තා ඉදිරිපත් කිරීමට කටයුතු කළ යුතුවේ.
- විමසුමේ සඳහන් කරුණු කෙරෙහි විශේෂ අවධානය යොමු කර කඩිනමින් ඉදිරි ක්‍රියාමාර්ග ගන්නා ලෙසට අදාළ නිලධාරීන් දැනුවත් කළ බව දන්වා සිටිමි.

b. මුදල් රෙගුලාසි 128(2) (ඇ) විධිවිධාන ප්‍රකාරව සහ 2015 ජූලි 20 දිනැති අංක 01/2015 දරණ රාජ්‍ය මූල්‍ය ප්‍රතිපත්ති චක්‍රලේඛයේ 08 ඡේදය

නියම කර ඇති හිඟ ආදායම් සම්බන්ධයෙන් අර්ධ වාර්ෂික වාර්තා එම කාල සීමාව අවසන් වීමෙන් පසුව එළඹෙන මාසය ඇතුළත රාජ්‍ය මූල්‍ය ප්‍රතිපත්ති දෙපාර්තමේන්තුවේ අධ්‍යක්ෂ ජනරාල් වෙත විගණකාධිපතිට පිටපතක් සහිතව ඉදිරිපත් කළ යුතු වුවත් 2023 වර්ෂයේ අර්ධ වාර්ෂික වාර්තා 2024 අප්‍රේල් 18 දින වන විටත් විගණනයට ඉදිරිපත් කර නොතිබුණි.

මුදල් රෙගුලාසි හා රාජ්‍ය මූල්‍ය ප්‍රතිපත්ති චක්‍රලේඛය ප්‍රකාරව අර්ධ වාර්ෂික වාර්තා ඉදිරිපත් කිරීමට කටයුතු කළ යුතුවේ.

2023 වර්ෂයේ අර්ධ වාර්ෂික වාර්තා පිළියෙළ කර යවා ඇති බව දන්වා සිටිමි.

(iv) රාජ්‍ය ගිණුම් දෙපාර්තමේන්තු මාර්ගෝපදේශ

2023 නොවැම්බර් 30 දිනැති අංක 2023/05 දරණ රාජ්‍ය ගිණුම් මාර්ගෝපදේශ සංග්‍රහයේ 8.3 ඡේදය

තැන්පතු සඳහා සැසඳීම් ප්‍රකාශය, රාජ්‍ය ගිණුම් දෙපාර්තමේන්තු මාර්ගෝපදේශ 2020/03 අනුව පිළියෙළ කර 2024 පෙබරවාරි 28 දිනට පෙර විගණනයට ඉදිරිපත් කළ යුතු වුවත් එසේ සිදු කර නොතිබුණි.

රාජ්‍ය ගිණුම් මාර්ගෝපදේශ සංග්‍රහය අනුව කටයුතු කළ යුතුවේ.

අදාළ සැසඳීම් ප්‍රකාශ සකස් කරමින් පවතින බවත් ඉදිරියේ දී නියමිත දිනට ඉදිරිපත් කරන බවත් දන්වා සිටිමි.

(v) ජාතික ප්‍රසම්පාදන මාර්ගෝපදේශ සංග්‍රහය හා කාර්ය සංග්‍රහය

a. 3.0 වගන්තිය, 5.3 වගන්තිය, 7.4 වගන්තිය හා 8.9.1 (ආ) වගන්තිය

- S10-Class Power Coaches සඳහා අමතර කොටස් මිලදී ගැනීම (RTS 3103/11) සඳහා වෙළඳපොළ මිල සැදහුම් ක්‍රමය තෝරා ගැනීමට අදාළව අනුමැතියක් ලබා ගෙන නොතිබූ අතර ලංසු ලේඛන ප්‍රසම්පාදන කමිටුව වෙත ඉදිරිපත් කර අනුමැතිය ලබා ගෙන නොතිබුණි.
- ජාතික ප්‍රසම්පාදන මාර්ගෝපදේශ සංග්‍රහය අනුව කටයුතු කළ යුතුවේ.
- අදාළ ප්‍රසම්පාදන ලංසු ආකෘති පත්‍රය සඳහා ලබා දෙනු ලබන ප්‍රසම්පාදන කමිටු අනුමැතිය සමඟ යෝජිත කාලසටහනක් ඉදිරිපත් කර ඇත. අදාළ ප්‍රසම්පාදනයේ තාක්ෂණ ඇගයීම් කමිටුව සඳහා දුම්රිය සාමාන්‍යාධිකාරීගේ අංක T.03/DPC/21871 හා 2022.11.10 දිනැති ලිපිය මඟින් සභාපති හා සාමාජිකයෙකු වශයෙන් දුම්රිය දෙපාර්තමේන්තුවේ ජේෂ්ඨ සිවිල් ඉංජිනේරුවරුන් දෙදෙනෙක් පත් කරන ලද අතර ඔවුන් සිය රාජකාරිය වගකීමෙන් හා කැපවීමෙන් සිදුකරන බව දන්වා සිටිමි.

| | | | |
|---|--|--|---|
| | <ul style="list-style-type: none"> ඉහත ප්‍රසම්පාදනයේ තාක්ෂණික ඇගයීම් කමිටු වාර්තාව දින 243 ක් ප්‍රමාද වී තිබූ අතර මිලදී ගැනීමට අදාළ සැපයුම්කරු සමඟ ගිවිසුම් ගතවී ද නොතිබුණි. | <ul style="list-style-type: none"> ජාතික ප්‍රසම්පාදන මාර්ගෝපදේශ සංග්‍රහය අනුව කටයුතු කළ යුතුවේ. | <ul style="list-style-type: none"> කොවිඩ් වසංගතයෙන් පසුව රටේ අර්ථික තත්වය යහපත් නොවූ අතර ඉදිකිරීම් ද්‍රව්‍ය වල මිල විශාල වශයෙන් ඉහළ යාම සිදු විය. ඒ හේතුවෙන් රට වසා දැමීමට පෙර ක්‍රියාත්මක වෙමින් පැවති ට්‍රැක් බැලස්ට් ප්‍රසම්පාදන සියල්ලම අතර මඟ නතර වූ අතර ඉහල ගිය මිල ගණන් නිසා කොන්ත්‍රාත් ප්‍රධානය කල මිලට ට්‍රැක් බැලස්ට් සැපයිය නොහැකි බව සැපයුම්කරුවන් දන්වා තිබිණි. ඒ අනුව පැවති වෙළඳපල වටිනාකම අනුව පිරිවැය ඇස්තමේන්තුවක් සකස් කර ඇත. |
| <p>b. 4.2.2 වගන්තිය, 4.3.1 (ආ) වගන්තිය හා 7.4 වගන්තිය</p> | <ul style="list-style-type: none"> ලිපිගොනු අංක SRS/F 7897 මඟින් Track Ballats මිලදී ගැනීම හා ලිපිගොනු අංක SRS/F 7828 මඟින් Track Ballats මිලදී ගැනීම යන ප්‍රසම්පාදනයන් සඳහා අදියර 01 හා අදියර 02 ඇතුළත් කරමින් පිළියෙල කරන ලද ප්‍රසම්පාදන කාල සටහනක් නොතිබූ අතර මේ සම්බන්ධ තාක්ෂණික ඇගයීම් කමිටු වාර්තාව දින 28 ක් ප්‍රමාදවී ලබා දී තිබුණි. ලිපිගොනු අංක SRS/F 7897 මඟින් Track Ballats මිලදී ගැනීම හා ලිපිගොනු අංක SRS/F 7828 මඟින් Track Ballats මිලදී ගැනීම සඳහා මුළු පිරිවැය ඇස්තමේන්තුවක් පිළියෙල කර නොතිබුණි. | <ul style="list-style-type: none"> ජාතික ප්‍රසම්පාදන මාර්ගෝපදේශ සංග්‍රහය අනුව ප්‍රසම්පාදන කාල සටහන පිළියෙල කිරීමට කටයුතු කළ යුතුවේ. ජාතික ප්‍රසම්පාදන මාර්ගෝපදේශ සංග්‍රහය අනුව පිරිවැය ඇස්තමේන්තු පිළියෙල කිරීමට කටයුතු කළ යුතුවේ. | <ul style="list-style-type: none"> ප්‍රසම්පාදන කාලසටහනක් ප්‍රසම්පාදන තීරණය සමඟ ඉදිරිපත් කර ඇති බව දන්වා සිටිමි. මුළු පිරිවැය ඇස්තමේන්තුව සකස් කර ඇති බව දන්වා සිටිමි. |
| <p>c. 4.3.3 වගන්තිය</p> | <p>රජයේ ප්‍රසම්පාදන මාර්ගෝපදේශ සංග්‍රහයේ 4.3.1 (ආ) ප්‍රකාරව මුළු පිරිවැය ඇස්තමේන්තුවක් සකස් කර නොතිබුණත්, මෙම වගන්තිය ප්‍රකාරව “ආරම්භක මුළු පිරිවැය ඇස්තමේන්තුව පිළියෙල කිරීමෙන් පසු ලංසු කැඳවීම සඳහා සූභෙන කාලයක් ගත වුවහොත්, උද්ධමනය හා වෙනත් කරුණු සැලකිල්ලට ගෙන යාවත්කාලීන කර අදාළ අධිකාරී විසින් අනුමත කරනු ලැබීමට” කටයුතු කළ යුතු</p> | <p>ජාතික ප්‍රසම්පාදන මාර්ගෝපදේශ සංග්‍රහය අනුව පිරිවැය ඇස්තමේන්තු යාවත්කාලීන කිරීමට කටයුතු කළ යුතුවේ.</p> | <p>පිළිතුරු ලබාදී නොමැත.</p> |

වුවන් 2021 දෙසැම්බර් 07 තාක්ෂණික ඇගයීම් කමිටුව විසින් පිළියෙල කර තිබූ පිරිවැය ඇස්තමේන්තුවක් එසේ යාවත්කාලීන කිරීමට කටයුතු කර නොතිබුණි.

d. 8.9.1 (ආ) වගන්තිය 8,766,318 රු. 8,766,318 වටිනාකම වූ රත්මලාන ප්‍රධාන යාන්ත්‍රික ඉංජිනේරු කාර්යාලයට අදාළ ප්‍රසම්පාදනයන් 05 ක් සඳහා ගිවිසුම් ගතවී නොතිබුණි. ජාතික ප්‍රසම්පාදන මාර්ගෝපදේශ සංග්‍රහය අනුව ගිවිසුම්ගතවීමට කටයුතු කළ යුතුවේ. ඉදිරියේ දී ගිවිසුමේ සඳහන් කොන්දේසි අනුව කටයුතු කරන බව දන්වා සිටිමි.

e. 8.10.1 වගන්තිය ලංසුව සම්බන්ධ විස්තර තමාගේ වෙබ් අඩවියක් ඇත්නම් එම වෙබ් අඩවියේ ද ජාතික ප්‍රසම්පාදන නියෝජ්‍යායතන වෙබ් අඩවියේ ද සහ/ හෝ වෙනත් යම් උචිත මාධ්‍යයක ද පලකළ යුතු වුවද අනුව ලිපිගොනු අංක SRS/F 7897 මඟින් Track Ballats මිලදී ගැනීම් හා ලිපිගොනු අංක SRS/F 7828 මඟින් Track Ballats මිලදී ගැනීම් සම්බන්ධයෙන් එසේ කටයුතු කර නොතිබුණි. ජාතික ප්‍රසම්පාදන මාර්ගෝපදේශ සංග්‍රහය අනුව වෙබ් අඩවිවල ප්‍රසිද්ධ කිරීමට කටයුතු කළ යුතුවේ. ඉදිරියේ දී ගිවිසුමේ සඳහන් කොන්දේසි අනුව කටයුතු කරන බව දන්වා සිටිමි.

(vi) රාජ්‍ය පරිපාලන වක්‍රලේඛ

2009 අප්‍රේල් 16 දිනැති අංක 09/2009 දරණ රාජ්‍ය පරිපාලන වක්‍රලේඛය දුම්රිය දෙපාර්තමේන්තුව විසින් රියදුරන්ගේ පැමිණීම ඇඟිලි සලකුණු යන්ත්‍ර වල සටහන් කිරීමට අවශ්‍ය කටයුතු සම්පාදනය කර නොතිබුණි. ඇඟිලි සලකුණු යන්ත්‍ර භාවිතා නොකර පැමිණීම සහ පිටවීම පැමිණීමේ ලේඛන වල සටහන් කිරීමේ තත්ත්වය සාවද්‍ය අතිකාල ගණනයට මූලිකම හේතුවක් වී තිබුණි. රාජ්‍ය පරිපාලන වක්‍රලේඛය අනුව ඇඟිලි සලකුණු යන්ත්‍ර යොදාගැනීමට කටයුතු කළ යුතුවේ. ඉදිරියේ දී අදාළ වක්‍රලේඛ ප්‍රකාරව කටයුතු කරන ලෙසට නිලධාරීන් දැනුවත් කළ බව දන්වා සිටිමි.

(vii) ආයතනයේ කළමනාකරණ හා අභ්‍යන්තර නියෝග වලට අනුකූල නොවීම

a. ශ්‍රී ලංකා දුම්රිය සේවය සඳහා වූ පොදු රෙගුලාසි සංග්‍රහයේ 3.13 වගන්තිය 101,481,640

- සෙමින් නිකුත් වන හා නිකුත් නොවන ප්‍රවේශ පත්‍ර සම්බන්ධව වාර්තාවක් AB 26 ආකෘතිය අනුව සකස් කර මුද්‍රා තබන ලද ප්‍රවේශ පත්‍ර ප්‍රධාන ගණකාධිකාරී වෙත එවිය යුතු වුවද එසේ නොයවා අලෙවි වටිනාකම රු. 85,395,000 ක් වූ වර්ෂ
- ශ්‍රී ලංකා දුම්රිය සේවය සඳහා වූ පොදු රෙගුලාසි සංග්‍රහය අනුව ප්‍රවේශපත්‍ර
- දුම්රිය ස්ථානවල පැවැති අතිත ඉල්ලුම පදනම්ව ප්‍රවේශපත්‍ර මුද්‍රණය කර එවා ඇති අතර මගීන් විසින් ඉදිරියේ දී ඉල්ලුම් කළ හොත් අදාළ ප්‍රවේශපත්‍ර ලබා දීමට දුම්රිය ස්ථානාධිපති භාරයේ ප්‍රවේශපත්‍ර රඳවා ගත යුතු බව දන්වා සිටිමි.

ගණනාවක සිට නිකුත් නොවන ප්‍රවේශ පත්‍ර 83811 ක් හා සෙමින් අලෙවි වන රු.16,086,640 ක් වටිනා ප්‍රවේශ පත්‍ර 48077 ක් කිසිදු ප්‍රයෝජනයකින් තොරව දුම්රිය ස්ථාන 04 ක පවත්වාගෙන යමින් පැවතුණි.

සම්බන්ධයෙන් කටයුතු කළ යුතුවේ.

207,800

- නැවත භාවිතයට ගත නොහැකි ලෙස “උතුරු මිතුරු” සඳහන් කර කොළඹ කොටුව සිට යාපනය දක්වා ගමන් කළ හැකි ලෙස සකසන ලද රු.207,800 ක් වටිනා ටිකට් පත් 394 ක් දුම්රිය ස්ථාන 02 ක තිබූ අතර ඒ සම්බන්ධයෙන් ද කිසිදු ක්‍රියාමාර්ග ගෙන නොතිබුණි.

ශ්‍රී ලංකා දුම්රිය සේවය සඳහා වූ පොදු රෙගුලාසි සංග්‍රහය අනුව ප්‍රවේශපත්‍ර සම්බන්ධයෙන් කටයුතු කළ යුතුවේ.

විමසුමේ සඳහන් ප්‍රවේශපත්‍ර පිළිබඳව සියළුම දුම්රිය ස්ථාන දැනුවත් කර නැවත ගෙන්වා ගැනීමට කටයුතු කරන බව දන්වා සිටිමි.

47,933,795

- දුම්රිය ස්ථාන 02 කට අදාළව පරිගණක යන්ත්‍ර මඟින් ආසන වෙන්කර ප්‍රවේශපත් නිකුත් කිරීමේ ක්‍රමය හඳුන්වා දීමට ප්‍රථම නිකුත් කරන ලද රු.47,933,795 ක් වටිනා මුද්‍රිත ප්‍රවේශ පත්‍ර 121625 ක් භාවිතයෙන් ඉවත් කර ඇත. මෙම ප්‍රවේශ පත්‍ර වෙනත් ගමන් වාරයක් වෙනුවෙන් යොදා ගැනීමට ද නොහැකි අතර එම ටිකට්පත් ගබඩාකර තබා ගැනීම සඳහා දුම්රිය ස්ථානයන්හි පහසුකම්ද නොමැති අතර ඒ සඳහා ප්‍රධාන කාර්යාලය විසින් ද කිසිදු ක්‍රියාමාර්ගයක් ගෙන නොතිබුණි.

ශ්‍රී ලංකා දුම්රිය සේවය සඳහා වූ පොදු රෙගුලාසි සංග්‍රහය අනුව ප්‍රවේශපත්‍ර සම්බන්ධයෙන් කටයුතු කළ යුතුවේ.

විමසුමේ සඳහන් ප්‍රවේශපත්‍ර ඉදිරියේ දී නිකුත් නොවන බවට තහවුරු කර ගැනීමෙන් අනතුරුව ප්‍රවේශපත්‍ර ගෙන්වා ගැනීමට කටයුතු කරන බව දන්වා සිටිමි.

b. 2022 ජූලි 25 දිනැති දුම්රිය සාමාන්‍යාධිකාරීගේ අංක 13/2022 දරණ චක්‍රලේඛය

මාසික වැඩසටහන් එක් එක් මාසයට පෙර අනුමැතියට ඉදිරිපත් කළ යුතු වුවද 2022 හා 2024 වර්ෂයන් සඳහා එලෙස කටයුතු කර නොතිබුණි.

දුම්රිය සාමාන්‍යාධිකාරීගේ චක්‍රලේඛය අනුව මාසික වැඩසටහන් අනුමැතියට ඉදිරිපත් කිරීමට කටයුතු කළ යුතුවේ.

නීති අංශයේ පවතින කාර්යයන් අධිකරණ ක්‍රියාවන් අනුව පාලනය වන බැවින් මාසික වැඩ සටහන් පෙර මාසයේ දී ඉදිරිපත් කිරීමට අසීරු වන බව දන්වා සිටිමි.

| | | |
|--|--|---|
| <p>c. ප්‍රධාන ඉංජිනේරු ධාවනබලයේ ප්‍ර.ඉ.(ධා)/ කා.කා./ ප්‍ර.ඉ.(ධා)/146/2022 හා 2022 නොවැම්බර් 24 දිනැති බනිනලේ සංස්ථාව වෙනින ලැබෙන ඉන්ධන (ඩීසල්) භාර ගැනීම, ලේඛනගත කිරීම, නිකුත් කිරීම සහ ගැලපුම් සූත්‍රය භාවිතා කිරීම මැයෙන් වූ අභ්‍යන්තර වක්‍රලේඛය</p> | <p>දිනපතා ඩීසල් ටැංකි වල ඉතිරිව ඇති ඩීසල් ප්‍රමාණය මිනුම් දඩුව හා මානක පාඨාංක අනුව තොග ලේඛණයේ සටහන් කළ යුතු වුවද අනුරාධපුර ධාවනාගාර තොග ලේඛනයෙහි 2023 මැයි 20 දින සිට මිනුම් දඩුව අනුව ඉතිරි ඩීසල් ප්‍රමාණය සටහන් කර නොතිබුණි.</p> | <p>ප්‍රධාන ඉංජිනේරු ධාවනබලයේ අභ්‍යන්තර වක්‍රලේඛය අනුව ඩීසල් නිවැරදිව සටහන් කිරීමට කටයුතු කළ යුතුවේ.</p> |
|--|--|---|

(ව) අවිධිමත් ගනුදෙනු

| විගණන නිරීක්ෂණය | නිර්දේශය | ගණන්දීමේ නිලධාරීගේ අදහස් දැක්වීම |
|---|--|--|
| <p>(i) 2000 ඔක්තෝබර් සිට 2002 ඔක්තෝබර් දක්වා මාස 25 ක කාලයක් වැටුපෙන් 100% ක උපරිමයක් දක්වා දිරි දීමනා ගෙවා තිබූ අතර 2002 නොවැම්බර් සිට 2004 නොවැම්බර් දක්වා පවතින මාසික වැටුපෙන් 75% ක උපරිමයක් දක්වා ද 2004 දෙසැම්බර් සිට 2023 දෙසැම්බර් දක්වා 2004 නොවැම්බර් මාසික වැටුප පදනම් කරගෙන කිසිදු අනුමැතියකින් තොරව ගෙවීම් කර තිබුණි.</p> | <p>ගෙවීම් කිරීමේදී විධිමත් අධිකාරී බලයන් යටතේ කටයුතු කළ යුතුවේ.</p> | <p>2000 වර්ෂයේ සිට ලේඛණ පරීක්ෂා කර වාර්තාවක් සකස් කර ඉදිරිපත් කරන ලෙසට නිලධාරීන් දැනුවත් කරන ලද අතර තොරතුරු ලද පසු පිළිතුරු ලබා දෙන බව දන්වා සිටිමි.</p> |
| <p>(ii) අමාත්‍ය මණ්ඩල තීරණය අනුව රාජ්‍ය පරිපාලන ස්වදේශ කටයුතු සහ වැවිලි කර්මාන්ත අමාත්‍යාංශයේ හා භාණ්ඩාගාරයේ නියෝජිතයින්ගෙන් සමන්විත කමිටුවක් විසින් අදාළ යෝජනාව අනුමත කරන තුරු, මෙම දිරි ගැන්වීමේ දීමනා ගෙවීම අනුමත කර තිබුණි. අමාත්‍ය මණ්ඩල අනුමැතිය ලැබී විගණන අවස්ථාව වන විට වසර 23 ක් පමණ ගතවී තිබුණ ද මෙතෙක් මෙම දිරිගැන්වීමේ දීමනා ක්‍රමය නැවත සමාලෝචනය කර අනුමත කර ගැනීමට දුම්රිය දෙපාර්තමේන්තුව කටයුතු කර නොතිබුණි.</p> | <p>දිරි දීමනා ක්‍රමය සමාලෝචනය කර අනුමත කර ගැනීමට කටයුතු කළ යුතුවේ.</p> | <p>විමසුමේ සඳහන් කරුණු සම්බන්ධව එකඟ වන අතර ඉදිරියේ දී මෙම දීමනා ක්‍රමය සමාලෝචනය කිරීමට කටයුතු කරමි.</p> |
| <p>(iii) අමාත්‍ය මණ්ඩල සංදේශයේ 4.1.3 හා ප්‍රධාන යාන්ත්‍රික ඉංජිනේරුගේ 50/2000 වක්‍රලේඛයේ 8.4 ප්‍රකාරව නිලධාරීන් 05 ක ගෙන් සමන්විත කමිටුවක් මඟින් හය මසකට වරක් යෝජිත දිරි දීමනා ක්‍රමය සමාලෝචනය කළ යුතු වුවද 2002 නොවැම්බර් වලින් පසුව එවැනි සමාලෝචනයක් සිදු කර නොතිබූ අතර ඉහත වක්‍රලේඛයේ 8.6 ප්‍රකාරව සැලසුම් හා ප්‍රගති සමාලෝචන අංශයක් දුම්රිය මූලස්ථානයේ පිහිටුවා ප්‍රධාන යාන්ත්‍රික ඉංජිනේරු උප දෙපාර්තමේන්තුවේ හා ප්‍රධාන ඉංජිනේරු ධාවන බල උප දෙපාර්තමේන්තුවේ ප්‍රගතිය තෙමසකට වරක් සමාලෝචනය කළ යුතු වුවද එවැනි සමාලෝචනයක් සිදු කර නොතිබුණි.</p> | <p>දිරි දීමනා සමාලෝචන කමිටුව මඟින් නිසි පරිදි මාස 06 කට වරක් යෝජිත දිරි දීමනා ක්‍රමය සමාලෝචනය කළ යුතුවේ.</p> | <p>විමසුමේ සඳහන් කරුණු සම්බන්ධව එකඟ වන අතර ඉදිරියේ දී මෙම දීමනා ක්‍රමය සමාලෝචනය කිරීමට කටයුතු කරමි.</p> |
| <p>(iv) අමාත්‍ය මණ්ඩල සංදේශයේ 4.1.6 හා වක්‍රලේඛයේ 8.7 ප්‍රකාරව දිරිගැන්වීමේ දීමනා ගෙවීම සඳහා පිළියෙල කරන වැඩ පත්‍රිකා හා උපලේඛන අභ්‍යන්තර විගණන අංශයේ නිලධාරීන් මඟින් පරීක්ෂා කොට සහතික කළ යුතු වුවද එවැනි කිසිදු සහතිකයක් ලබා ගෙන නොතිබූ අතර අමාත්‍ය මණ්ඩල සංදේශයේ 4.1.9 ප්‍රකාරව හා 50/2000</p> | <p>දිරි දීමනා වැඩ පත්‍රිකා සඳහා අභ්‍යන්තර විගණන අංශයේ සහතිකය ලබා ගත යුතු අතර දිරි</p> | <p>විමසුමේ සඳහන් කරුණු සඳහා එකඟ වන අතර සේවක පුරප්පාඩු ක්‍රමිකව වර්ධනය වීම සහ ප්‍රවාහන කටයුතු යථාචන්ව පවත්වා ගැනීම වෙනුවෙන් කාර්යමණ්ඩලය අතිකාල</p> |

වක්‍රලේඛයේ 8.10 ප්‍රකාරව දිරි ගැන්වීමේ දීමනා ක්‍රමය යටතේ ප්‍රතිලාභ ලබන කාර්ය මණ්ඩලයට අතිකාල දීමනා ගෙවිය නොහැකි වුවද සෑම කර්මාන්ත ශාලාවකම සේවකයන් සඳහා මසකට පැය 240 ඉක්මවූ අතිකාල දීමනාවක් ගෙවා තිබුණි.

දීමනා වක්‍රලේඛයට අනුකූලව කටයුතු කළ යුතුවේ.

සේවයේ යෙදීමට සිදුවී ඇති බව දන්වා සිටිමි.

(v) මෙම දීමනා ක්‍රමය ක්‍රියාත්මක කරනු ලබන කර්මාන්තශාලා වල නිමවුම් ඉලක්ක සෑම භය මසකට වරක් සමාලෝචනය කර සංශෝධනය කළ යුතු වුවද කර්මාන්තශාලා 36 දිරි දීමනා ඉලක්ක වසර 01 ත් 28 ත් අතර කාල පරාසයක සිට සංශෝධනය කර නොතිබුණි.

දිරි දීමනා ඉලක්ක මාස 06 කට වරක් සමාලෝචනය කර සංශෝධනය කළ යුතුවේ.

එකඟවෙමි. කෙසේ වුවත්, කාර්ය මණ්ඩල උණනාවය මත ඉලක්ක සංශෝධනය කිරීම අසීරු වී ඇති බව දන්වා සිටිමි.

(ජ) මූල්‍ය අක්‍රමිකතා ස්වරූපයේ ගනුදෙනු

| විගණන නිරීක්ෂණය | නිර්දේශය | ගණන්දීමේ නිලධාරීගේ අදහස් දැක්වීම |
|--|---|---|
| ලීටර් 26370 ක ධාරිතාවයෙන් යුත් ඉන්ධන ප්‍රවාහනය කරනු ලබන (BGT 10093) වැගනය මඟින් මහව ධාවනාගාරයේ ඉන්ධන ටැංකිය වෙත ඩීසල් මාරු කිරීමේදී අවස්ථා 02 කදී එකතුව ලීටර් 26220 ක ප්‍රමාණයක් පමණක් මාරු කර තිබීම හේතුවෙන් ඩීසල් ලීටර් 150 ක උණනාවයක් නිරීක්ෂණය වුණි. | වගකිව නිලධාරීන්ට එරෙහිව ක්‍රියා කළ යුතුවේ. සිදුවූ අලාභය අයකර ගැනීමට කටයුතු කළ යුතුවේ. | දක්වා ඇති ඩීසල් ලීටර් 150ක උණනාවය සිදුව ඇත්තේ ලීටර් 26370ක BGT 10093 වැගනයෙන් ධාවනාගාර ඉන්ධන ටැංකියට දින දෙකකදී ඩීසල් මාරු කිරීමේදී වේ. ඉන්ධන ටැංකියේ අඩියේ ඩීසල් යම් ප්‍රමාණයක් ඉවත් කිරීමට නොහැකිව රැඳෙන අතර මිණුම් දෝෂ, උෂ්ණත්වයේ වෙනස මත ඩීසල් තොග සංකෝචනය වීම් හා කාන්දු වීම් මත මෙවැනි උණනාවයන් සිදු විය හැක. මේ සම්බන්ධව මගේ යොමු අංක SRS(B)/MB/FUEL/2023 හා 2023.07.19 දිනැතිව දුම්රිය සාමාන්‍යාධිකාරීගේ අත්සනින් යුතුව ලංකා බණිජ තෙල් නීතිගත සංස්ථාව වෙත දැනුම් දී ඇති අතර ඉන්ධන භාර දීමේ දී තොග නිවැරදි බවට දුම්රිය දෙපාර්තමේන්තු නිලධාරීන් තහවුරු කර ඇති බැවින් මේ සම්බන්ධව වගකීමක් දැරිය නොහැකි බව ලංකා බණිජ තෙල් නීතිගත සංස්ථාව විසින් දැනුම් දී ඇත. |

2. මූල්‍ය සමාලෝචනය

2.1 ආදායම් කළමනාකරණය

| විගණන නිරීක්ෂණය | නිර්දේශය | ගණන්දීමේ නිලධාරීගේ අදහස් දැක්වීම |
|---|--|--|
| (අ) (i) දුම්රිය දෙපාර්තමේන්තුව විසින් නිසි සැලසුමක් හා නිසි කළමනාකරණයක් නොමැතිව ගබඩා ටෙන්ඩර් කිරීම තුළින් කොළඹ බඩු ගබඩා සංකීර්ණයේ කඩ කාමර 03 ක් තුළින් රු.12,587,000 ක ආදායමක් අහිමි වී තිබූ අතර දුම්රිය දෙපාර්තමේන්තුව සතු භෝජනාගාරයක් සහ බඩු ගබඩා 02 ක් කුලියට ලබා දීම තුළින් දුම්රිය දෙපාර්තමේන්තුව වෙත ලැබිය යුතු ආදායම රු. 24,203,032 අයකර ගෙන නොතිබුණි. | නිසි සැලසුමකින් යුතුව ලැබිය යුතු ආදායම් අය කර ගැනීමට කටයුතු කළ යුතුවේ. | ගබඩා ගොඩනැගිලි 02ක පරිහරණය කිරීම වෙනුවෙන් නැෂනල් ජේපර් ආයතනයෙන් අයවිය යුතු හිඟ කළී මුදල වන රු.23,809,904.20ක මුදල අයකර ගැනීම සඳහා නීතිපති උපදෙස් පරිදි අංක 18/විවිධ/(019) හා 2018.05.31 දිනැති රාජ්‍ය ආයතන අතර නෛතික ක්‍රියාමාර්ග යන අමාත්‍ය මණ්ඩල පත්‍රිකාව අනුව රාජ්‍ය ආයතන අතර හිඟ මුදල් නිරවුල් කර ගැනීම සඳහා මේ වන විට ප්‍රවාහන අමාත්‍යාංශයේ ලේකම් මගින් කර්මාන්ත අමාත්‍යාංශයේ ලේකම් සමඟ අවශ්‍ය සම්බන්ධීකරණ කටයුතු සිදු කරනු ලබන බව ද දන්වා සිටිමි. |
| (ii) ත්‍රිකුණාමලය සිට කොළඹ දක්වා ධාවනය වන එකම දුම්රිය වන සීඝ්‍රගාමී රාත්‍රී තැපැල් දුම්රියෙහි පාර්සල් ප්‍රවාහනය සඳහා සාමාන්‍ය අයකරන ගාස්තුව මෙන් තුන් ගුණයක් අය කරනු ලබයි. කොරෝනා උවදුරට පෙර මෙම දුම්රිය ස්ථානය දිනකට පාර්සල් 100 ක් පමණ මෙම දුම්රියෙහි ප්‍රවාහනය කර තිබූ නමුත් වර්තමානය වන විට එය පාර්සල් 10 ක් පමණ වන මට්ටමට අඩුවී තිබුණි. මෙම දුම්රිය කාලයක් ධාවනය නොවී නැවත ධාවනය වීම | දුම්රිය ස්ථාන මඟින් හෝ ජාතික වශයෙන් හෝ දුම්රිය මඟින් සපයනු ලබන සේවාවන් සම්බන්ධයෙන් ප්‍රවාරණයක් ලබා දීම තුළින් ආදායම වැඩි කර ගැනීමට | පිළිතුරු ලබාදී නොමැත. |

| | | | |
|---------|---|--|---|
| | <p>හේතුවෙන් මහජනතාව ඒ පිළිබඳ දැනුවත් වී නොමැති වීම මෙසේ පාර්සල් අඩුවෙන් ප්‍රවාහනය කිරීමට හේතු වී තිබූ අතර දුම්රිය දෙපාර්තමේන්තුව විසින් මේ සම්බන්ධයෙන් පුළුල් ප්‍රචාරයක් ලබා දීමට කටයුතු කර නොතිබුණි.</p> | <p>කටයුතු කළ යුතුවේ.</p> | |
| (ආ) (i) | <p>දුම්රිය ස්ථාන 03 කට අදාළ ගිණුම් පරීක්ෂා කිරීමේදී 1992 වර්ෂයේ සිට 2023 වර්ෂය දක්වා කාලයට අදාළව අවස්ථා 30 කදී රු.301,020 ක මුදලක් දුම්රිය දෙපාර්තමේන්තුවට ලැබිය යුතුව පැවතුණි.</p> | <p>දිගු කාලීනව පැවත එන ශේෂයන් කඩිනමින් නිරවුල් කිරීමට කටයුතු කළ යුතුවේ.</p> | <p>රු.122,226ක මුදල (පොල්ගහවෙල දුම්රිය ස්ථානය) නිරවුල් කර ඇත. ඉතිරි මුදල තව දුරටත් නිරවුල් කිරීමට කටයුතු කරනු ඇත.</p> |
| (ii) | <p>මහරගම දුම්රිය ස්ථානයේ නවීකරණයට පෙර පැවති නව කාමර අංක 04, 07 හා 08 යන කඩ කාමර වලින් ලැබිය යුතු හිඟ ආදායම රු. 415,083 කි.</p> | <p>ලැබිය යුතු ශේෂයන් නිරවුල් කිරීමට කටයුතු කළ යුතුවේ.</p> | <p>මෙම මුදල අය කර ගැනීම නීති ප්‍රකාරව පියවර ගෙන ඇත.</p> |
| (iii) | <p>පැලියගොඩ නගරයේ බදු ගිවිසුම් අංක LB 31134 සඳහා 2001 ජනවාරි 01 දින සිට 2018 දෙසැම්බර් 31 දින දක්වා ගෙවිය යුතු බදු මුදලින් රු.24,432,500 (එකතු කළ අගය මත බදු නොමැතිව) 1/3 ක කොටසක් විගණිත දිනය වූ 2023 මැයි 22 වන දින තෙක්ම අයකර ගෙන නොතිබුණි.</p> | <p>පැරණි ලැබිය යුතු ශේෂයන් නිරවුල් කිරීමට කටයුතු කළ යුතුවේ.</p> | <p>ඉදිරියේ දී අය කර ගැනීමට කටයුතු කරන බව දන්වා සිටිමි.</p> |
| (iv) | <p>මාතලේ නගරයේ බදු ගිවිසුම් අංක LC 1899 දරණ දුම්රිය රක්ෂිත ඉඩම සඳහා 1982 ජනවාරි 01 දින සිට 2018 දෙසැම්බර් 31 දින දක්වා ගෙවිය යුතු බදු මුදල රු.10,560,767 ක මුදලින්, 1/3 ක් කොටස වන රු.3,520,255 ක වටිනාකම විගණිත දිනය වූ 2023 මැයි 23 දින තෙක්ම අයකර ගෙන නොතිබුණි.</p> | <p>පැරණි ලැබිය යුතු ශේෂයන් නිරවුල් කිරීමට කටයුතු කළ යුතුවේ.</p> | <p>පරීක්ෂා කර ඉදිරියේ දී අය කර ගැනීමට කටයුතු කරන බව දන්වා සිටිමි.</p> |
| (v) | <p>මීරිගම නගරයේ බදු ගිවිසුම් අංක LB 30037 දරණ දුම්රිය රක්ෂිත ඉඩම සඳහා 2023 ජනවාරි 01 වන දින සිට 2018 දෙසැම්බර් 31 දින දක්වා ගෙවිය යුතු බදු මුදල රු.2,163,150 ක් වන අතර එම මුදලින් 2/3 ක කොටස වන රු.1,442,000 ක වටිනාකම විගණිත දිනය වූ 2023 මැයි 22 දින තෙක්ම අයකර ගෙන නොතිබුණි.</p> | <p>පැරණි ලැබිය යුතු ශේෂයන් නිරවුල් කිරීමට කටයුතු කළ යුතුවේ.</p> | <p>පරීක්ෂා කර ඉදිරියේ දී අය කර ගැනීමට කටයුතු කරන බව දන්වා සිටිමි.</p> |
| (vi) | <p>1963 දෙසැම්බර් 29 වන දින සිට මෙම ඉඩම ලංකා බණිජතෙල් නීතිගත සංස්ථාවට බදු දී තිබුණද ලිපිගොනුව පරීක්ෂා කිරීමේදී 1948 සිට ම බදු ගණනය කර තිබුණි. නමුත් මෙම පැවරීමේ නියෝගය පදනම් කරගෙන 1964 වර්ෂයේ සිට 2022 දක්වා වසර 59 ක් සඳහා රජයේ තක්සේරුව අනුව අයවිය යුතු රු.12,192,825 ක (එකතු කළ අගය මත බදු නොමැතිව) මුදල අයකර ගැනීමට කිසිදු ක්‍රියාමාර්ගයක් ගෙන නොතිබුණි.</p> | <p>පැරණි අයවිය යුතු ශේෂයන් අය කර ගැනීමට කඩිනමින් ක්‍රියාමාර්ග ගත යුතුවේ.</p> | <p>ගොනුව නැවත පරීක්ෂා කර හිඟ මුදල් අය කර ගැනීමට හෝ නෛතික ක්‍රියාමාර්ග ගන්නා ලෙසට වගකිව යුතු නිලධාරීන්ට උපදෙස් දුන් බව දන්වා සිටිමි.</p> |
| (vii) | <p>පැලියගොඩ නගරයේ බදු ගිවිසුම් අංක LB 31134 දරණ දුම්රිය රක්ෂිත ඉඩම සඳහා 2022 දෙසැම්බර් 31 දිනට අයවිය යුතු මුළු බදු ආදායම රු.18,308,192 ක වටිනාකම, මාතලේ නගරයේ බදු ගිවිසුම් අංක LC 1899 දරණ දුම්රිය රක්ෂිත ඉඩම සඳහා 2021 දෙසැම්බර් 31 දිනට අයවිය යුතු මුළු බදු ආදායම රු.3,803,533 ක වටිනාකම හා මීරිගම නගරයේ බදු ගිවිසුම් අංක LB 30037 දරණ දුම්රිය රක්ෂිත ඉඩම සඳහා 2019 දෙසැම්බර් 31 දිනට අයවිය යුතු මුළු බදු ආදායම රු. 1,442,100 ක වටිනාකම 2023 මැයි 22 දින තෙක්ම අයකර ගෙන නොතිබුණි.</p> | <p>අයවිය යුතු බදු ආදායම් කඩිනමින් අයකර ගත යුතුවේ.</p> | <p>පරීක්ෂා කර ඉදිරියේ දී අය කර ගැනීමට කටයුතු කරන බව දන්වා සිටිමි.</p> |

| | | |
|---|---|--|
| <p>(viii) කුරුණෑගල දුම්රිය ස්ථානයට අදාළ ගිණුම් පරීක්ෂා කිරීමේදී 1999 වර්ෂයේදී මාර්තු, ජූනි හා ජූලි මාස වලට අදාළව ශාන්ත අන්තෝනි සමාගමෙන් ලැබිය යුතු රු.16,475 ක මුදලක් වසර 24 ක කාලයක සිට, අදාළ සමාගමෙන් අයකර ගැනීමට කටයුතු කර නොතිබුණි.</p> | <p>පැරණි හිඟ ශේෂ කඩිනමින් නිරවුල් කළ යුතුවේ.</p> | <p>පරීක්ෂා කර ඉදිරියේ දී අය කර ගැනීමට කටයුතු කරන බව දන්වා සිටිමි.</p> |
| <p>(ආ) (i) දුම්රිය දෙපාර්තමේන්තුවෙන් 2000 වසරට පසු 2013 වසරට පෙර සේවා සපයන ලද ආයතන 05 කින් ලැබිය යුතු රු. 1,959,005 ක හිඟ ආදායම විගණන දිනවූ 2023 මාර්තු 25 වන විටත් අයකර ගෙන නොතිබූ අතර 2023 වර්ෂය අවසාන වන විට ලැබිය යුතු හිඟ වෙළඳ බිල්පත් ආදායම රු.68,720,658 ක් විය.</p> | <p>පැරණි හිඟ ශේෂ කඩිනමින් නිරවුල් කළ යුතුවේ.</p> | <p>රු.1,959,005ක හිඟ ආදායම අය කර ගැනීම සඳහා සිහි කැඳවීම් ලිපි යවා ඇති අතර, ආයතනික මට්ටමින් කවදුරටත් සාකච්ඡා පවත්වමින් සිටී. එමෙන්ම, 2023.12.31 දිනට අය විය යුතුව ඇති රු.68,720,658.00ක හිඟ වටිනාකමින් 2023 වර්ෂයට අදාළ සියළුම හිඟ බිල්පත් එනම් රු.24,800,707.00ක් 2024 වර්ෂය තුළදීම අය කරගෙන ඇති බව දන්වනු කැමැත්තෙමි.</p> |
| <p>(ii) සියාම් සිටි සිමෙන්ති (ලංකා) සමාගමෙන් 2023 දෙසැම්බර් 31 දිනට ලැබිය යුතු හිඟ සම්පූර්ණ ආදායම රු.14,955,589 ක් වූ අතර එයින් රු.2,189,382 ක් 2019 හා ඊට පෙර වර්ෂ වලට අදාළ හිඟ ශේෂ විය. මෙම ශේෂයන් අයකර ගැනීමට ක්‍රමවත් වැඩ පිළිවෙලක් ක්‍රියාත්මක කර නොතිබූ අතර වර්තමාන ශේෂයන් තුළින් ද සම්පූර්ණ මුදලම අයකර නොගෙන කොටස් වශයෙන් අයකර ගෙන තිබුණි.</p> | <p>හිඟ ආදායම් නිසි පරිදි අය කර ගැනීමට ක්‍රමවත් වැඩ පිළිවෙලක් කඩිනමින් සකසා හිඟ ශේෂ නිරවුල් කළ යුතුවේ.</p> | <p>සියාම් සිටි සිමෙන්ති (ලංකා) සමාගමෙන් 2023 දෙසැම්බර් 31 දිනට ලැබිය යුතු හිඟ සම්පූර්ණ ආදායම රු.14,955,589ක ශේෂයෙන් රු.11,386,500ක වටිනාකම සහිත බිල්පත් 2024 වර්ෂය තුළ දී අය කරගෙන ඇත. 2009,2010 සහ 2019 වර්ෂයන්ට අදාළ හිඟ මුදල වන රු.2,189,382 නිරවුල් කිරීමට ආයතනික මට්ටමින් සාකච්ඡා සිදු කෙරෙමින් පවතී.</p> |

2.2 වියදම් කළමනාකරණය

| විගණන නිරීක්ෂණය | නිර්දේශය | ගණන්දීමේ නිලධාරීගේ අදහස් දැක්වීම |
|---|--|--|
| <p>(අ) නිසි අධ්‍යයනයකින් හා සැලසුමකින් තොරව වාර්ෂික ඇස්තමේන්තුවෙන් ප්‍රතිපාදන වෙන් කර නොගැනීම හේතුවෙන්, වැය විෂයයන් 09 ක් සඳහා අධි ප්‍රතිපාදන සලසා ගැනීම තුළින් රු.5,403,110,000 ක මුළු ප්‍රතිපාදනයම ඉතිරි වී තිබූ අතර ඇස්තමේන්තු ප්‍රතිපාදනයෙන් සියයට 20 කට වඩා ඉතිරි වීම් පවතින අවස්ථා 25 ක් පැවති අතර එහි මුළු ප්‍රතිපාදන එකතුව රු.6,758,000,000 ක් වී වියදම රු.1,816,661,398 ක් වූයෙන් මුළු ඉතිරිය රු.4,941,338,602 ක් විය. එය ප්‍රතිශතයක් ලෙස සියයට 73 කි.</p> | <p>නිසි අධ්‍යයනයක් මත ප්‍රමාණවත් පරිදි ඇස්තමේන්තු ප්‍රතිපාදන සකස් කළ යුතුවේ.</p> | <p>ගිණුම්ගත කිරීම සඳහා විදේශ සම්පත් දෙපාර්තමේන්තුව (ERD)වෙතින් වියදම් සහතික පත්‍ර 2023 වර්ෂයේ නොලැබීම මෙයට හේතු වී ඇත.</p> |
| <p>(ආ) වාර්ෂික ඇස්තමේන්තුව මගින් ප්‍රමාණවත් පරිදි ප්‍රතිපාදන වෙන්කර නොගැනීම නිසා මුල් ප්‍රතිපාදනයෙන් සියයට 37 ක් සියයට 350 ක් අතර ප්‍රමාණයකින් අතිරේක ප්‍රතිපාදන සලසා ගෙන තිබුණි.</p> | <p>නිසි අධ්‍යයනයක් මත ප්‍රමාණවත් පරිදි ඇස්තමේන්තු ප්‍රතිපාදන සකස් කළ යුතුවේ.</p> | <p>විදුලි බිල්පත් ගාස්තු වැඩිවීම සහ ඉල්ලුම් කරන ලද වැය ශීර්ෂ සඳහා ප්‍රතිපාදන ලබා නොදීම හේතුවෙන් බැඳීම් නිරවුල් කිරීම සඳහා ප්‍රතිපාදන කළමනාකරණය කර ගන්නා ලදී.</p> |
| <p>(ඇ) සමාලෝචිත වර්ෂය සඳහා පිළියෙල කරන ලද මූල්‍ය ප්‍රකාශන වල ඒසීඒ - 2 (ii) ආකෘතියෙහි මුදල් රෙගුලාසි 208 යටතේ අනෙකුත් අමාත්‍යාංශ/ දෙපාර්තමේන්තු විසින් දැරූ රු.15,675,715,009 ක් වූ ශුද්ධ වියදමින් රු.357,158,767 ක් වූ එක් වියදමක් පමණක් සඳහන් කර තිබූ අතර අනෙකුත් වෙනත් දෙපාර්තමේන්තු විසින්</p> | <p>මූල්‍ය ප්‍රකාශන වල අදාළ වටිනාකම් නිවැරදිව හෙලිදරව් කළ යුතුවේ.</p> | <p>අනෙකුත් දෙපාර්තමේන්තු විසින් දරා ඇති වියදම් විස්තරාත්මක පරිදි දත්ත ආකෘතියට ඇතුළත් කිරීමේ දී යම් දෝෂයක් ඇති වී තිබෙන බව පිළිගනිමි.</p> |

වියදම් දරා තිබූ වැය විෂයයන්හි වියදම් එකතු කර හෙලිදරව් කර නොතිබුණි. ඒවායෙහි මුදල් පොතට අනුව වියදම හා මුළු වියදම සමාන ලෙස ගිණුමෙහි දක්වා තිබුණි.

උපදෙස් අනුව නැවත සකස් කරන ලද ACA2(ii) වාර්තාව (පිටු 11ක්) මේ සමඟ ඉදිරිපත් කරමි.

(ඇ) වැය විෂය අංක 306-2-4-39-2104-17 හි රු.195,144,153 ක් හා අංක 306-2-4-46-2104-17 හි රු.880,851 ක් ලෙස එකතුව රු. 196,025,004 ක් මුදල් රෙගුලාසි 208 යටතේ අනෙකුත් අමාත්‍යාංශ/දෙපාර්තමේන්තු විසින් දැරූ වියදම් ලෙස ඒසීඒ-2(ii) ආකෘතියෙහි හෙලිදරව් කර තිබුණ ද අංක 306-2-4-39-2104-17 වැය විෂයෙහි වෙනත් ආයතන විසින් දරා තිබූ වියදම රු.96,438,615 ක් විමෙන් දුම්රිය දෙපාර්තමේන්තුව විසින් දරණ ලද රු.98,705,538 ක වටිනාකම ද අනෙකුත් දෙපාර්තමේන්තු විසින් දරණ ලද වියදමක් ලෙස හෙලිදරව් කර තිබූ අතර වැය විෂය අංක 306-2-4-46-2104-17 යටතේ දුම්රිය දෙපාර්තමේන්තුව විසින් දරණ ලද රු. 880,851 ක වියදම ද මුදල් රෙගුලාසි 208 යටතේ වෙනත් ආයතන විසින් දරණ ලද වියදමක් ලෙස ඒසීඒ-2(ii) ආකෘතියෙහි හෙලිදරව් කර තිබුණි.

මූල්‍ය ප්‍රකාශන වල අදාළ වටිනාකම් නිවැරදිව හෙලිදරව් කළ යුතුවේ.

අනෙකුත් දෙපාර්තමේන්තු විසින් දරා ඇති වියදම් විස්තරාත්මක පරිදි දත්ත ආකෘතියට ඇතුළත් කිරීමේ දී යම් දෝෂයක් ඇති වී තිබෙන බව පිළිගනිමි. උපදෙස් අනුව නැවත සකස් කරන ලද ACA2(ii) වාර්තාව (පිටු 11ක්) මේ සමඟ ඉදිරිපත් කරමි.

(ඉ) 2023 ජනවාරි 27 දිනැති මුදල්, ආර්ථික ස්ථායීකරණ සහ ජාතික ප්‍රතිපත්ති අමාත්‍යාංශ අයවැය වක්‍රලේඛ අංක 01/2023 ප්‍රකාරව 2023 වසර සඳහා වෙන්කර තිබූ පුනරාවර්තන ප්‍රතිපාදන සියයට 6 කින් කපා හැරීම සිදු කළ පසුවද සමාලෝචිත වර්ෂයේ වැය විෂයයන් 11 ක රු.1,485,720,000 ක් ඉතිරි කිරීම සිදු කර මූල්‍ය ප්‍රකාශන තුළ ඒසීඒ 2(i) ආකෘතියෙහි (වැඩසටහන් අනුව වියදම් ප්‍රකාශය තුළ) මුදල් රෙගුලාසි 66/69 යටතේ මාරු කිරීම් ලෙස වැය විෂයයන් වල ගළපා තිබුණි. ඒ අනුව මුළු පුනරාවර්තන හා මූලධන වැය විෂයන්හි මුදල් රෙගුලාසි 66/69 මාරු කිරීම් ගුණය අගයක් ගත යුතුව තිබියදී ඉහත වටිනාකමට සමානව එනම් රු.1,485,720,000 ක් ලෙස සෘණ අගයක් ලෙස දක්වා තිබුණි.

වක්‍රලේඛ ප්‍රකාරව කටයුතු කළ යුතු අතර මූල්‍ය ප්‍රකාශන ආකෘති වල වටිනාකම් නිවැරදිව ඇතුළත් කළ යුතුවේ.

අදාළ වාර්තා සකස් කර ඉදිරිපත් කිරීමට කටයුතු කර ඇත.

2.3 බැරකම් හා බැඳීම්වලට එළඹීම

| විගණන නිරීක්ෂණය | නිර්දේශය | ගණන්දීමේ නිලධාරීගේ අදහස් දැක්වීම |
|--|---|---|
| (අ) 2023 නොවැම්බර් 30 දිනැති අංක 05/2023 දරණ රාජ්‍ය ගිණුම් මාර්ගෝපදේශයේ 3.3 ඡේදය ප්‍රකාරව 2023 දෙසැම්බර් 31 දිනට සියලුම බැඳීම් හා බැරකම් අංක අනුව හෙලිදරව් කළ යුතු වුවත්, දුම්රිය දෙපාර්තමේන්තුවේ උප දෙපාර්තමේන්තු 02 කට අදාළව රු.1,131,855,611 ක් වටිනා බැඳීම් හා බැරකම් ගිණුම් තුළ හෙලිදරව් කර නොතිබුණි. | රාජ්‍ය මුදල් වක්‍රලේඛයේ විධිවිධාන ප්‍රකාරව බැරකම් හෙලිදරව් කිරීමට කටයුතු කළ යුතුවේ. | ඉදිරියේ හෙළිදරව් කිරීමට පියවර ගන්නා ලෙස උපදෙපාර්තමේන්තු වෙත උපදෙස් ලබා දී ඇත. |
| (ආ) එක් එක් උප දෙපාර්තමේන්තුවේ 2023 දෙසැම්බර් 31 දිනට මූල්‍ය ප්‍රකාශන සමඟ ඉදිරිපත් කරන ලද බැරකම් හා බැඳීම් භාණ්ඩාගාරයේ SA 92 දරණ සමුච්චිත බැරකම් වාර්තාවේ සඳහන් වටිනාකමට සමාන විය යුතු වුවත්, කිසිදු බැරකම් ශේෂයක් SA 92 සඳහා ඇතුළත් කර නොතිබුණි. | භාණ්ඩාගාරයේ සමුච්චිත බැරකම් ප්‍රකාශයේ දැක්වෙන බැරකම් මූල්‍ය ප්‍රකාශන වල බැරකම් පිළිබඳ ප්‍රකාශයේ දක්වා තිබිය යුතුවේ. | බැරකම් වාර්තා සකස් කිරීමට උපදෙස් ලබා දී ඇත. |

| | | |
|--|--|---|
| <p>(අ) මුදල් රෙගුලාසි 94(1) ප්‍රකාරව (සැපයීම් හා සේවා නොවන) ප්‍රතිපාදන ඉක්මවා බැරකම් වලට නොබැඳි සිටිය යුතු වුවද, සමාලෝචිත වර්ෂය තුළදී සිදු කරන ලද නියැදි පරීක්ෂාවේදී වැය විෂයයන් 07 කට අදාළව ප්‍රතිපාදන ඉක්මවා රු.1,235,836,353 ක බැරකම් වලට එළඹ තිබුණි.</p> | <p>මුදල් රෙගුලාසි 94(1) ප්‍රකාරව කටයුතු කළ යුතුවේ.</p> | <p>සංකීර්ණ දෙපාර්තමේන්තුවක් බැවින් සේවාවන් අඛණ්ඩව පවත්වාගෙන යෑම සඳහා හදිසි මිල දී ගැනීම් සිදු කිරීමේ දී ප්‍රතිපාදන සීමා ඉක්මවා බැරකම්වලට එළැඹීමට සිදුවන අවස්ථා ඇති වේ. ඉදිරියේ දී එවැනි තත්වයන් වළක්වා ගැනීමට නිසි කළමනාකරණයෙන් යුතුව කටයුතු සිදු කිරීමට උපදෙස් ලබා දෙමි.</p> |
|--|--|---|

2.4 අසම්භාව්‍ය බැරකම්

| විගණන නිරීක්ෂණය | නිර්දේශය | ගණන්දීමේ නිලධාරීගේ අදහස් දැක්වීම |
|---|--|---|
| <p>දුම්රිය දෙපාර්තමේන්තුවට එරෙහිව බාහිර පාර්ශවයන් විසින් නඩු 60 ක් පවරා තිබූ අතර ඒ පිළිබඳ අවසාන ගිණුම්හි සටහන් තුළ අනාවරණය කර නොතිබුණි.</p> | <p>අදාළ අනාවරණය කිරීම් සිදු කළ යුතුවේ.</p> | <p>තොරතුරු ලබා ගෙන ඉදිරිපත් කිරීමට පවතින දුෂ්කරතා අවම කරගෙන ඉදිරියේ දී වැඩ පිලිවෙළක් සකස් කිරීමට කටයුතු කිරීමට උපදෙස් ලබා දෙමි.</p> |

2.5 අත්තිකාරම් නිකුත් කිරීම් හා පියවීම

| විගණන නිරීක්ෂණය | නිර්දේශය | ගණන්දීමේ නිලධාරීගේ අදහස් දැක්වීම |
|--|---|--|
| <p>2020 අගෝස්තු 28 දිනැති අංක 01/2020 දරණ රාජ්‍ය මුදල් වනුලේඛයේ 9.1 ප්‍රකාරව සංශෝධිත මු.රෙ 371(2)(ආ) ඡේදය අනුව “තත්කාර්යය අතුරු අග්‍රිමය ලබා ගන්නා මාණ්ඩලික නිලධාරියා විසින් එම කාර්යය නිමකළ විගසම එම තත්කාර්යය අතුරු අග්‍රිමය පියවිය යුතුය” සහ මු.රෙ. 371 (5) අනුව “අතුරු අග්‍රිමයක් නිකුත් කිරීමෙන් පසු අදාළ කාර්යය අවසන් කර දින 10 ක් තුළ එම අතුරු අග්‍රිම නැවත පියවිය යුතුය” ලෙස විධිවිධාන සලසා තිබුණත් විගණනයේ නියැදි පරීක්ෂාවේදී රු.755,000 ක් වූ අතුරු අග්‍රිම සම්බන්ධයෙන් එපරිදි කටයුතු කර නොතිබූ අතර දුම්රිය දෙපාර්තමේන්තුවට අයත් උප දෙපාර්තමේන්තු 09 න් උප දෙපාර්තමේන්තු 02 ක් පමණක් අතුරු අග්‍රිම පියවීම සම්බන්ධ තොරතුරු විගණනයට සපයා තිබුණි.</p> | <p>වනුලේඛ විධිවිධාන ප්‍රකාරව අතුරු අග්‍රිම නියමිත කාලසීමාව තුළ පියවිය යුතුවේ.</p> | <p>මුදල් රෙගුලාසි 371 ප්‍රකාරව අතුරු අග්‍රිම පියවීමට ඉදිරියේදී කටයුතු කරන ලෙස දැනුම් දීමට කටයුතු යොදා ඇත. මේ වන විට එම අත්තිකාරම් පියවීම සිදු කර ඇති බව දැනුම් දෙමි.</p> |

2.6 තැන්පත් ශේෂයන්

| විගණන නිරීක්ෂණය | නිර්දේශය | ගණන්දීමේ නිලධාරීගේ අදහස් දැක්වීම |
|--|--|---|
| <p>(අ) මුදල් රෙගුලාසි 570 අනුව හිමිකම් නොපෑ වසර 02 ක් ඉක්මවූ විවිධ තැන්පතු ශේෂයන් රාජ්‍ය ආදායමට බැරකළ යුතු වුවත් රු. 56,220,757 ක් වටිනා තැන්පතු 93 ක් වසර 02 කට අධික කාලයක් ගතවී ඇතත් රාජ්‍ය ආදායමට බැරකර නොතිබුණි.</p> | <p>මුදල් රෙගුලාසි ප්‍රකාරව හිමිකම් විවිධ තැන්පතු සම්බන්ධයෙන් කටයුතු කළ යුතුවේ.</p> | <p>මෙම තැන්පත් ගිණුම්වලට අදාළ වටිනාකම් සැපයුම්කරුවන් විසින් 2023.12.31 දින වන විට නිම කර නොමැති කාර්යයන් වෙනුවෙන් රඳවාගත් මුදල් වගකීම් කාලය අවසන් නොවීම සහ අබලී යකඩ විකිණීමට අදාළව ආදායම් ලෙස හඳුනාගන්නා තෙක් තැන්පත් ගිණුමේ රඳවාගත් වටිනාකම් වේ. එබැවින් මෙම කාර්යයන් නිසි පරිදි ඉටු කරන ලද බවට අදාළ වාර්තා ලැබීමෙන් පසු ආදායමට බැර කිරීමට කටයුතු කරන බව දන්වා සිටිමි.</p> |
| <p>(ආ) මූල්‍ය ප්‍රකාශන වල නෙවන පාර්ශවයන් වෙනුවෙන් නැවත ගෙවීම සඳහා වූ තැන්පතු ලෙස රු.678,015,711 ක වටිනාකමක් දක්වා ඇතත් එම ශේෂයන් සනාථ කර ගැනීම සඳහා වූ තොරතුරු විගණනයට ඉදිරිපත් නොකෙරුණි.</p> | <p>ශේෂයන් සනාථ කර ගැනීම සඳහා ඊට අදාළ තොරතුරු සැපයීම කළ යුතුවේ.</p> | <p>එක් එක් උපදෙපාර්තමේන්තු වෙනුවෙන් වෙන් වෙන්ව තැන්පත් ගිණුම් අංකයන් සඳහා පොදු තැන්පත් ලෙජරයන් යාවත්කාලීන කරන බැවින් ප්‍රධාන කාර්යාලයේ ඒකාබද්ධ ලෙජරයක් ලෙස තැන්පත් ගිණුමක් පවත්වාගෙන ගොස් තැනී බව කාරුණිකව දන්වමි. උපකාර්යාල මට්ටමින් ශේෂ ලේඛනයක් ගෙන්වා ගෙන ඉදිරියේ දී විගණනයට ඉදිරිපත් කරමි.</p> |

| විගණන නිරීක්ෂණය | නිර්දේශය | ගණන්දීමේ නිලධාරීගේ අදහස් දැක්වීම |
|---|---|--|
| <p>(අ) <u>නිකුත් කළ නමුත් ගෙවීමට ඉදිරිපත් නොකළ චෙක්පත්</u></p> <p>අංක 176100159027316 හා අංක 176100129027313 දරණ ජංගම ගිණුමෙහි වටිනාකම රු. 104,277 ක් වූ නිකුත් කළ නමුත් ගෙවීමට ඉදිරිපත් නොකළ චෙක්පත් 07 ක් සම්බන්ධයෙන් මුදල් රෙගුලාසි 396(ඇ) හි විධිවිධාන ප්‍රකාරව කටයුතු කර නොතිබුණි.</p> | <p>මුදල් රෙගුලාසි ප්‍රකාරව නිකුත් කළ නමුත් ගෙවීමට ඉදිරිපත් නොකළ චෙක්පත් සම්බන්ධයෙන් කටයුතු කළ යුතුවේ.</p> | <p>2024 පෙබරවාරි හා මැයි මාසවලින් නිවැරදි කිරීමට කටයුතු කර ඇති බව දන්වා සිටිමි.</p> |
| <p>(ආ) <u>තැන්පත් කළ නමුත් නිශ්කාෂණය නොවූ ලැබීම්</u></p> <p>ගිණුම් අංක 176100129027313 හි තැන්පත් කර නිශ්කාෂණය නොවූ ලැබීම් වටිනාකම රු.1,178,838 ක් වූ අතර 2023 දෙසැම්බර් 31 දින වන විට මෙම චෙක්පත් තැන්පත් කර දින 20 ක් ඉක්මවා ගොස් තිබූ අතර මූල්‍ය ප්‍රකාශන පරීක්ෂා කරන 2024 අප්‍රේල් මස වන විටත් ඒවා නිරවුල් කර නොතිබුණි.</p> | <p>නිෂ්කාශනය නොවූ ශේෂයන් ඉතා කඩිනමින් නිරවුල් කළ යුතුවේ.</p> | <p>2024 අප්‍රේල් මස 30 වන විට නිශ්කාෂණය නොවූ ලැබීම්වලින් රු.8,517,909ක් නිශ්කාෂණය වී ඇති අතර තව දුරටත් රු.1,178,838ක් ඉදිරියේ නිරවුල් කිරීමට කටයුතු යොදා ඇත.</p> |
| <p>(ඇ) <u>හඳුනා නොගත් සෘජු තැන්පත්</u></p> | | |
| <p>(i) ගිණුම් අංක 080100169027318 හි සෘජු තැන්පතු වටිනාකම රු. 95,127 ක් වූ අතර ඒවා හඳුනාගෙන නිරවුල් කර නොතිබුණි. මෙම වටිනාකම හඳුනා ගැනීමට උපලේඛන ද බැංකු සැසඳුම් සමඟ ඉදිරිපත් කර නොතිබුණි.</p> | <p>සෘජු තැන්පතු හඳුනාගෙන නිරවුල් කිරීමට කටයුතු කළ යුතුවේ.</p> | <p>නිවැරදි වාර්තාවක් සකස් කර මේ සමඟ ඉදිරිපත් කරමි.</p> |
| <p>(ii) ගිණුම් අංක 176100129027313 හි 2023 වර්ෂයේ ඔක්තෝබර්, නොවැම්බර් හා දෙසැම්බර් මාස වල හඳුනා නොගත් සෘජු තැන්පතු 104 ක වටිනාකම රු.60,849,184 ක් වූ අතර ඒවා හඳුනාගෙන නිරවුල් කිරීමට කටයුතු කර නොතිබුණි. මෙම හඳුනා නොගත් සෘජු තැන්පතු වටිනාකම බැංකු සැසඳුම තුළ රු.62,295,383 ක් ලෙස දක්වා තිබුණි.</p> | <p>සෘජු තැන්පතු නිවැරදිව, නිවැරදි වටිනාකම් වලින් හඳුනාගෙන නිරවුල් කිරීමට කටයුතු කළ යුතුවේ.</p> | <p>පිළිතුරු ලබාදී නොමැත.</p> |

3. මෙහෙයුම් සමාලෝචනය

3.1 කාර්යසාධනය

| විගණන නිරීක්ෂණය | නිර්දේශය | ගණන්දීමේ නිලධාරීගේ අදහස් දැක්වීම |
|--|---|----------------------------------|
| <p>(අ) කාලසටහනකට අනුව දුම්රිය ධාවනය ආරම්භ වූයේ 1865 වර්ෂයේ දී වුවද මේ දක්වා කාල සටහන් අනුව දුම්රිය ධාවනය නොවන බවට දුම්රිය භාවිතා කරන්නන්ගෙන් පැමිණිලි ලැබී තිබුණි. 2023 වර්ෂයේදී සැලසුම් කළ මුළු දුම්රිය ධාවන වාර සංඛ්‍යාව 122,426 ක් වූ අතර ඒ තුළින් නිශ්චිත වේලාවට ධාවනය වී තිබූ මුළු දුම්රිය වාර ගණන 36,771 ක් විය. අවලංගු වී තිබූ මුළු දුම්රිය වාර ගණන 10,531 ක් වී තිබුණි. ඒ අනුව 70% දුම්රිය නියමිත පරිදි ධාවනය වී නොතිබුණි. මින් සැලසුම් කළ මඟී දුම්රිය ධාවන වාර සංඛ්‍යාව 113,759 කින් නිශ්චිත වේලාවට ධාවනය වී තිබුණේ මඟී දුම්රිය 36,053 ක සංඛ්‍යාවක් පමණි. එය ප්‍රතිශතයක් ලෙස 32% ක් විය.</p> <p>දිගු කාලයක සිට ශ්‍රී ලංකාවේ සමස්ත මඟී ප්‍රවාහනයෙන් 6% ක් හා භාණ්ඩ ප්‍රවාහනයෙන් 6.5% ක් දායකත්වයක් ලබා දෙන දුම්රිය සේවය එකී දායකත්වය ඉහළ නංවා ගැනීමට අපොහොසත් වී තිබූ අතර 1934 වර්ෂයේ දී දුම්රිය මාර්ගස්ථ ජාලය කිලෝමීටර් 1521 ක් වුවද වර්තමානය වන විට එය කිලෝ මීටර් 1465 ක් දක්වා කිලෝ මීටර් 56 කින් අඩු වී තිබුණි. එම අඩුවීම බෙලි අත්ත දක්වා වූ කිලෝ මීටර් 32 ක් ද අලුතින් එක් කල පසුව වී තිබුණි.</p> | <p>දුම්රිය නියමිත වේලාවට ධාවනය කිරීම, දුම්රියයන් අවලංගු කිරීම වැළැක්වීම සඳහා නිසි ක්‍රියාමාර්ග ගත යුතු වීම.</p> | <p>පිළිතුරු ලබාදී නොමැත.</p> |

3.3 කාර්යභාරයන් ඉටු නොකිරීම

| විගණන නිරීක්ෂණය | නිර්දේශය | ගණන්දීමේ නිලධාරීගේ අදහස් දැක්වීම |
|---|---|---|
| <p>ඔස්ට්‍රියානු ආධාර යටතේ කැලණිය පැරණි දුම්රිය පාලම ඉදි කිරීමේ හා සියලු කාර්යය නිමවා (Turnkey) ප්‍රතිස්ථාපනය කිරීමේ ව්‍යාපෘතියට අනුව පේරාදෙණිය විශ්ව විද්‍යාලය මගින් 2002 වර්ෂයේදී සිදු කරන ලද ශක්‍යතා අධ්‍යයන වාර්තාව අනුව මෙම පාලම 2022 වර්ෂය වන තෙක් භාවිතා කළ හැකි ලෙස වාර්තා කර තිබුණි. පාලම ඉදිරි වසරකින් හෝ දෙකකින් අනිවාර්යයෙන් ඉවත් කළ යුතු වුවත් ඒ සඳහා දුම්රිය දෙපාර්තමේන්තුව හෝ ප්‍රවාහන අමාත්‍යාංශය හෝ සිදු කළ යුතු ක්‍රියාමාර්ග සම්බන්ධයෙන් පෙර සූදානමක් හෝ නොමැති අතර ශක්‍යතා අධ්‍යයනයක් ද සිදු කර නොතිබුණි.</p> | <p>ඉතාමත් කඩිනමින් ශක්‍යතා අධ්‍යයනයක් සිදු කර පාලම සකස් කිරීමේ කටයුතු සිදු කළ යුතුවේ.</p> | <p>ඔස්ට්‍රියානු ණය ආධාර යටතේ මෙම පාලම නැවත ප්‍රතිස්ථාපනය කිරීම සඳහා Turnkey ව්‍යාපෘතියක් ක්‍රියාත්මක වූ අතර, ඒ සඳහා ඔස්ට්‍රියානු බැංකුවක් හරහා අවශ්‍ය සහනදායී ණය ලබා දීම සඳහා එකඟ වී තිබුණි. මේ සඳහා ලංසු කැඳවූ අතර එක් ආයතනයක් පමණක් (M/s. MCE GmbH) ලංසු ඉදිරිපත් කර තිබිණි. කෙසේ වෙතත්, එම ආයතනය සමඟ සාකච්ඡා කර යුරෝ මිලියන 16.8ක් දක්වා ඇස්තමේන්තු වියදම අඩු කර ගිවිසුම් සඳහා එළැඹීමට අවශ්‍ය ක්‍රියාමාර්ග ගෙන නිබුණු බව ද දන්වමි.</p> |

3.4 ප්‍රධාන කාර්යයන්ට පටහැනි ක්‍රියාකාරකම්

| විගණන නිරීක්ෂණය | නිර්දේශය | ගණන්දීමේ නිලධාරීගේ අදහස් දැක්වීම |
|--|---|---|
| <p>2022 වර්ෂයේ අතුරු අයවැය ප්‍රතිපාදන මගින් ශ්‍රී ලංකා දුම්රිය දෙපාර්තමේන්තුව වෙත “දුම්රියේ එළවළු ප්‍රවාහනය” කිරීම සඳහා රු.මි. 200 ක මුදලක් 2022 සැප්තැම්බර් 09 දින භාණ්ඩාගාර ලේකම් විසින් ලබාදී තිබූ අතර එම මුදලින් රු.198,790,847 ක් වැය කර දුම්රිය මැදිරි 05 ක් අලුත්වැඩියා කර තිබුණි. එහෙත් එම ව්‍යාපෘතිය ක්‍රියාත්මක නොකිරීම හේතුවෙන් එම සම්පූර්ණ වියදම නිෂ්කාර්ය වියදමක් වී තිබූ අතර උප දෙපාර්තමේන්තු 04 ක් සඳහා එළවළු ප්‍රවාහනය සම්බන්ධයෙන් වූ කටයුතු සඳහා ලබා දුන් ප්‍රතිපාදන වලින් උප දෙපාර්තමේන්තු 03 ක රු.96,956,246 ක් වූ ප්‍රතිපාදන අරමුණින් බැහැරව වැය කර තිබූ අතර එය ප්‍රතිශතයක් ලෙස සියයට 49 ක් විය.</p> | <p>නිසි අරමුණකින් තොරව රාජ්‍ය මුදල් නිෂ්කාර්ය කටයුතු සඳහා යෙදවීමට උපදෙස් හා අනුමැතිය ලබා දුන් නිලධාරීන්ට එරෙහිව ක්‍රියාමාර්ග ගැනීමට කටයුතු කළ යුතුවේ.</p> | <p>මෙම ව්‍යාපෘතිය සඳහා වෙන් කළ මුදල මේ වන විටත් යොදවා ඇත්තේ දුම්රිය දෙපාර්තමේන්තු සංවර්ධනයට දිගු කාලීනවම බලපාන කාර්යයන් සඳහා වන බැවින් එම වැය කිරීම් එළවළු ප්‍රවාහනය සිදු නොවූණ ද දුම්රිය ප්‍රවාහනයට කළ පිරිවැයක් බැවින් නිෂ්කාර්ය වියදමක් ලෙස සැලකිය නොහැකි බව ද දන්වා සිටිමි.</p> |

3.5 අපේක්ෂිත නිමවුම් මට්ටම ලබා නොගැනීම

| විගණන නිරීක්ෂණය | නිර්දේශය | ගණන්දීමේ නිලධාරීගේ අදහස් දැක්වීම |
|---|---|----------------------------------|
| <p>(අ) මොබිටෙල් දත්ත පද්ධතිය හරහා ටිකට් වෙන් කළ පසු මගීන්ට එම දිනයන් වෙනස් කිරීම සිදු වන අවස්ථාවන් පවතී. මෙහිදී එම දින වෙනස් කිරීමේ පහසුකම දුම්රිය බලපත්‍ර (වොරන්ට්) සඳහා පමණක් ලබා දෙන අතර මුදල් මගීන් වෙන් කළ විට එම පහසුකම පද්ධතිය හරහා ලබාදී නොතිබුණි.</p> | <p>මගීන් සඳහා උපරිම පහසුකම් ලැබෙන පරිදි උක්ත පද්ධතිය නිවැරදි කළ යුතුවේ.</p> | <p>පිළිතුරු ලබාදී නොමැත.</p> |
| <p>(ආ) මාසයකට ප්‍රථමව ටිකට් වෙන් කිරීමේ පහසුකම ලබා දුන් පසු බොහෝ අවස්ථාවන් වලදී ප්‍රථම දින සුළු මොහොතකින් ආසන සියල්ල වෙන්වී අවසන් වේ. නමුත් සෑම දුම්රියක් සඳහාම දුම්රිය ඉහල නිලධාරීන් වෙනුවෙන් දුම්රිය ගමනාන්තය දක්වා වෙන් කළ ආසන සංඛ්‍යාවක් පවතින අතර ඒවා දුම්රිය පිටත් වීමට පැය 06 කට කලින් නැවත ඕනෑම අයෙකුට එම ආසන ලබා ගත හැකිවන පරිදි විවෘත වන ලෙස මොබිටෙල් දත්ත පද්ධතිය තුළ පහසුකම් පවතී. ඇතැම් අවස්ථා වල එම පැය 06 කට කලින් පැමිණෙන මගියෙකුට ටිකට් නොමැති වන අතර පසුව පැය 06 කට පසු නැවත විවෘත වූ පසු වෙනත් පැමිණෙන මගියෙකුට එය ලබා ගැනීමට හැකිවීම ද මත ගැටලුකාරී තත්ත්වයක් පවතින අතර එම පැය 06 කට කලින් විවෘත වන ආසන වෙනත් පුද්ගලයෙක් ලබා නොගත හොත් එම ආසන හිස්ව පවතින තත්ත්වයන් ද පවතී.</p> | <p>මගී ජනතාව නිසි පරිදි දැනුවත් කිරීම සඳහා නිසි ක්‍රියාමාර්ග ගත යුතුවේ.</p> | <p>පිළිතුරු ලබාදී නොමැත.</p> |

පැවතිය ද ඊට අනුරූපව ඇස්තමේන්තු සංශෝධනය කර නොතිබුණි. අනුරාධපුර - ඕමන්ත දුම්රිය මාර්ග සංවර්ධන කටයුතු අවසන් කර 2023 ජූලි 15 සිට දුම්රිය ධාවන කටයුතු ආරම්භ කර පැවතිය ද දුම්රිය ස්ථානය හා පළමු වේදිකාව ඉදි කිරීම 2023 දෙසැම්බර් වන විටත් අවසන්ව නොතිබූ අතර දෙවන වේදිකාව ඉදි කිරීමේ කටයුතු ආරම්භ කර හෝ නොතිබුණි. මෙම දුම්රිය ස්ථානය ඉදි කිරීමේ ප්‍රධාන අරමුණක් වූයේ දුම්රිය දෙකක් මාරු වීම සඳහා මැදවිවිස හා වවුනියාව දුම්රිය ස්ථාන අතර වෙනත් ස්ථානයක් නොමැති වීම මත එම දුම්රිය ස්ථාන දෙක අතර පවතින කි.මී. 23 ක දුර ප්‍රමාණය අවම කර බු ඔය දුම්රිය ස්ථානයෙන් දුම්රිය දෙකක් මාරු වීමට ඉඩ සලස්වා දුම්රිය ප්‍රමාදය අවම කිරීම වුවද, දුම්රිය මාර්ගය ඉදි කර දුම්රිය ධාවනය සඳහා විවෘත කළද මෙම දුම්රිය ස්ථානයහි වේදිකා ඉදි කිරීම් ප්‍රමාදය ව්‍යාපෘතියේ අරමුණු ඉටු කර ගැනීමට බාධාවක් වී තිබුණි.

කර නොමැති වීම කළමනාකරණයේ දුර්වලතාවයක් වූ අතර ඉතා කඩිනමින් මහජනතාවට මෙම දුම්රිය ස්ථානය විවෘත කිරීමට කටයුතු කළ යුතුවේ.

ඇත. එසේ වුවද එම දුම්රිය ස්ථානය භාවිතයට ගැනීමට නොහැකි වී ඇත්තේ සංඥා පද්ධතියේ කටයුතු මෙතෙක් අවසන් වී නොමැති හෙයිනි.

(ආ) වර්තමාන අලව්ව දුම්රිය ස්ථානය වෙනුවට නව දුම්රිය ස්ථානයක් ඉදි කිරීම සඳහා කටයුතු 2018 වසරේදී ආරම්භ වී තිබූ අතර එහි දුම්රිය වේදිකාවේ වැඩ කටයුතු පමණක් මේ වන විට ආරම්භ කර තිබුණි. මේ සඳහා ඇස්තමේන්තු කළ මුදල 24,860,100 කි.

මහී ජනතාව අපහසුතාවයට පත් වීම වැළැක්වීම සඳහා කඩිනමින් නව දුම්රිය ස්ථානය ඉදි කිරීම හෝ පැරණි දුම්රිය ස්ථානය අලුත්වැඩියා කිරීම හෝ කළ යුතුවේ.

නව අලව්ව දුම්රිය ස්ථාන ගොඩනැගිල්ල සහ දුම්රිය අංගනය සඳහා නිර්මාණ කටයුතු සහ සැලසුම් කිරීමේ කටයුතු 2018 වසරේ දී සිදු කර ඇති අතර, නව දුම්රිය අංගනයේ පස් පිරවීමේ කටයුතු සහ එහි ඉදිකිරීම් කටයුතු 2019 දී ආරම්භ කරන ලදී. කෙසේ වුවද 2020 සහ 2021 වර්ෂයේ ඇතිවූ කොවිඩ්- 19 වසංගතය, 2022 වසරේ ඇතිවූ ඉන්ධන අර්බුදය සහ ඉදිකිරීම් ද්‍රව්‍යයවල මිල නිතර නිතර උච්චාවචනය වීම සහ ඉදිකිරීම් ද්‍රව්‍යය හිග වීම වැනි හේතු නිසා සමස්ත ඉදිකිරීම් කටයුතු ප්‍රමාදවිය. දැනට දුම්රිය අංගනයේ පස් පිරවීමේ කටයුතු අවසන් කර ඇති අතර, ඉහළ සහ පහළ වේදිකා ඉදිකිරීමේ කටයුතු සිදු කෙරෙමින් පවතී. ඉහළ මාර්ගයේ වේදිකාවේ ඉදිකිරීම් කටයුතු 2024 මැයි මස අවසන් කිරීමටත්, පහළ මාර්ගයේ වේදිකාවේ ඉදිකිරීම් කටයුතු මෙම වසර තුළ අවසන් කිරීමටත් බලාපොරොත්තුවේ.

2022 වර්ෂයේදී නව දුම්රිය ස්ථාන ගොඩනැගිල්ල ඉදිකිරීම ආරම්භ කළ අතර 2023 මාර්තු වන විට සැලසුම් පතෙහි සඳහන් අංක 01-08 දක්වා නිම කර ඇත. පසුව 2023 මාර්තු මාසයේදී පුරාවිද්‍යා දෙපාර්තමේන්තුව විසින් එහි ඉදිකිරීම් කටයුතු නවතන ලෙස උපදෙස් දුන් බැවින්, එහි ඉදිකිරීම් කටයුතු තාවකාලිකව නවතා දමන ලදී. ඔවුන් විසින් දැනට පවත්නා ගොඩනැගිල්ල කඩා ඉවත් නොකරන ලෙසත්, අදාළ සැලසුම් සංශෝධනය කරන ලෙසත් දන්වා ඇත. ඒ අනුව පෙර පැවති ගොඩනැගිලි සැලැස්ම සංශෝධනය කර 2023 දෙසැම්බර් මාසයේ පුරාවිද්‍යා දෙපාර්තමේන්තුවෙන් අනුමැතිය ලබා ගන්නා ලද අතර මේ වන විට සැලසුම් පතෙහි සඳහන් අංක 08 - 12A දක්වා වූ පැරණි ගොඩනැගිල්ලෙහි කොටස ප්‍රතිසංස්කරණය කිරීම සිදුකරමින් පවතී. දැනට පලමු වන මහලේ වැඩ නවතා ඇති අතර, (පිඹුරු පතෙහි අංක 2 සිට 8) පැරණි ගොඩනැගිල්ල ප්‍රතිසංස්කරණය කරමින් පවතී.

3.7 මුදල් නිදහස් කර තිබුණත් ප්‍රගතියක් ලබා නොතිබුණු ව්‍යාපෘති

| විගණන නිරීක්ෂණය | නිර්දේශය | ගණන්දීමේ නිලධාරීගේ අදහස් දැක්වීම |
|--|---|----------------------------------|
| 2023 වර්ෂය සඳහා නැගෙනහිර දිස්ත්‍රික් ඉංජිනේරු වෙත ප්‍රතිපාදන වෙන් කර තිබූ නව වැඩ ව්‍යාපෘති 13 න් රු.6,700,000 ක් වූ ව්‍යාපෘති 06 ක් 2023 වර්ෂය තුළ ආරම්භ කිරීමට හෝ කටයුතු කර නොතිබුණි. | ඇස්තමේන්තු කළ ව්‍යාපෘති නිසි පරිදි ඉටු කිරීමට කටයුතු කළ යුතුවේ. | පිළිතුරු ලබාදී නොමැත. |

3.8 වාර්ෂික කාර්යසාධන වාර්තාව

| විගණන නිරීක්ෂණය | නිර්දේශය | ගණන්දීමේ නිලධාරීගේ අදහස් දැක්වීම |
|--|---|----------------------------------|
| 2020 අගෝස්තු 28 දිනැති අංක 02/2020 දරණ රාජ්‍ය මුදල් වක්‍රලේඛයේ 10.2 ඡේදය ප්‍රකාරව 2018 අංක 19 දරන ජාතික විගණන පනතේ 16(2) වගන්තිය ප්‍රකාර වාර්ෂික මූල්‍ය ප්‍රකාශන සමඟ ඉදිරිපත් කළ යුතු වාර්ෂික කාර්ය සාධන වාර්තාව මූල්‍ය ප්‍රකාශන සමඟ ඉදිරිපත් කර නොතිබුණි. | පනත හා වක්‍රලේඛය ප්‍රකාරව නියමිත දිනයන්ට වාර්තා ඉදිරිපත් කළ යුතුවේ. | පිළිතුරු ලබාදී නොමැත. |

3.9 දේශීය අරමුදල් වලින් ක්‍රියාත්මක කළ ව්‍යාපෘති

| විගණන නිරීක්ෂණය | නිර්දේශය | ගණන්දීමේ නිලධාරීගේ අදහස් දැක්වීම |
|--|---|----------------------------------|
| මොබිටෙල් දත්ත පද්ධතිය හරහා දුම්රිය ටිකට් වෙන් කිරීමේදී අදාළ දුම්රිය ස්ථානයට යාමෙන් තොරව online ක්‍රමයට ටිකට් වෙන් කිරීමේ පහසුකම ලබා දී ඇත. නමුත් මෙම පද්ධතියෙන් ටිකට් වෙන් කිරීමේදී දුම්රිය ස්ථානයේ ටිකට් කවුන්ටරයට පැමිණීමෙන් තොරව online ක්‍රමයට අදාළ දුම්රිය ස්ථානයට වෙන් කළ මුළු ටිකට් ප්‍රමාණය පිළිබඳ විස්තරයක් අදාළ දුම්රිය ස්ථානයේ දුම්රිය ස්ථානාධිපති වෙත වාර්තා නොවන නිසා එම දුම්රිය ස්ථානයේ දෛනික ආදායම් විස්තරය තුළට එම දුම්රිය ස්ථානයට අදාළ සත්‍ය අදායම් ඇතුළත් නොවන බැවින් මෙසේ online ක්‍රමය හරහා දුම්රිය ස්ථාන වල ටිකට් වෙන් කිරීම සිදු කළ විට එම එක් එක් දුම්රිය ස්ථානයක් වෙනුවෙන් දෛනිකව වෙන් කළ ටිකට් පිළිබඳ විස්තරයක් සෑම දුම්රිය ස්ථානයකටම දෛනිකව ලබා ගත හැකි ක්‍රමයකට දත්ත පද්ධතිය වැඩි දියුණු කර නොතිබුණි. | අපේක්ෂිත ප්‍රතිලාභ ලැබෙන පරිදි පද්ධතිය වැඩි දියුණු කළ යුතුවේ. | පිළිතුරු ලබාදී නොමැත. |

3.10 ප්‍රසම්පාදනයන්

| විගණන නිරීක්ෂණය | නිර්දේශය | ගණන්දීමේ නිලධාරීගේ අදහස් දැක්වීම |
|--|---|----------------------------------|
| (අ) ප්‍රතිග්‍රහණ ලිපියට අනුව අදාළ භාණ්ඩ, ප්‍රතිග්‍රහණ ලිපියේ දින සිට දින 30 ක් ඇතුළත රත්මලාන දුම්රිය ගබඩාවට භාරදිය යුතු බව සඳහන් වන නමුත් CME/TMD 07/28/2023 - O ring, CME/TMD 25/19/2023 - Clamp හා CME/TMD 23/19/2023 - Cooling System Hose යන ප්‍රසම්පාදනයන්ට අදාළ භාණ්ඩ දින 30 ත් දින 71 ත් අතර කාලයක් ප්‍රමාද වී ලැබී තිබුණි. | ප්‍රමාදවී ලැබී ඇති භාණ්ඩ සඳහා අවධානය යොමු කර එවැනි සිදුවීම් වළක්වා ගත යුතුවේ. | පිළිතුරු ලබාදී නොමැත. |
| (ආ) S - 10 class power coaches සඳහා අමතර කොටස් මිලදී ගැනීම සම්බන්ධ ලංසු ලේඛණයෙහි 3(a) ප්‍රකාරව ලංසුවේ වලංගු කාලය දින 90 | ප්‍රසම්පාදන කටයුතු කඩිනමින් සිදු කිරීම හා එම | පිළිතුරු ලබාදී නොමැත. |

ක් ලෙස දක්වා තිබුණ ද ටෙන්ඩර් විවෘත කළ දිනෙන් දින 320 කට පසු 2012 මැයි 21 දින සිට ජූලි 31 දක්වා ලංසුවේ වලංගු කාලය දීර්ඝ කර දෙන ලෙස සැපයුම්කරුවන්ගෙන් ඉල්ලීම් කළද අමතර කොටස් වර්ග 12 ක අමතර කොටස් 325 ක් සඳහා අවම මිල ඉදිරිපත් කළ සැපයුම්කරුවන් දෙදෙනෙකු විසින් එය ප්‍රතික්ෂේප කර තිබුණි. මේ අනුව තාක්ෂණික ඇගයීම් කමිටු වාර්තාව ප්‍රමාද වීම හා ආයතනයේ ටෙන්ඩර් ක්‍රියාවලියේ පවතින දුර්වලතා මත එම අමතර කොටස් ලබා ගැනීමට නොහැකි වී තිබුණි.

කටයුතු කළමනාකරණය පිළිබඳ දැඩි අධීක්ෂණයකට ලක් කළ යුතුවේ.

(ඇ) S-10 class power coaches සඳහා අමතර කොටස් මිලදී ගැනීම සම්බන්ධව වර්ග 15 ක අමතර කොටස් සඳහා ටෙන්ඩරය ප්‍රදානය කළ බව 2012 සැප්තැම්බර් 24 දින සැපයුම්කරුට දැනුම් දී 2013 ජනවාරි 09 දින ණයවර ලිපි නිකුත් කර තිබුණ ද ඊට දින 1092 (වර්ෂ 03) කට පසු එනම් 2016 ජනවාරි 05 සැපයුම්කරු විසින් වර්ග 08 ක අමතර කොටස් පමණක් සපයා තිබුණි. ඉතිරි අමතර කොටස් වලින් කොටසක් තවත් දින 720 කට එනම් තවත් වර්ෂ 02 කට පසුව ලැබී තිබුණි.

ප්‍රසම්පාදන කටයුතු කඩිනමින් සිදු කිරීම හා එම කටයුතු කළමනාකරණය පිළිබඳ දැඩි අධීක්ෂණයකට ලක් කළ යුතුවේ

පිළිතුරු ලබාදී නොමැත.

(ඈ) ලිපිගොනු අංක SRS/F 7828 මඟින් Track Ballast මිලදී ගැනීමේ ප්‍රසම්පාදනය පරීක්ෂාවේදී නිරීක්ෂණය වූ කරුණු පහත පරිදි වේ.

(i) දුම්රිය මාර්ග නඩත්තු කිරීම සඳහා කළුගල් ලබා ගැනීමේ අවශ්‍යතාවය හඳුනාගෙන ඒ සඳහා වැයවන මුදල දළ වශයෙන් තාක්ෂණික ඇගයීම් කමිටුව විසින් ඇස්තමේන්තු කිරීමෙන් පසු, ලංසු කැඳවා මිල ගණන් ඇගයීම් කර තාක්ෂණික ඇගයීම් කමිටුවේ හා ප්‍රසම්පාදන කමිටුවේ නිර්දේශ ලබාගෙන ලංසුව පිරිනැමීම සඳහා දින 513 සිට 517 දක්වා වූ කාලයක් ගතවී තිබුණි.

ප්‍රසම්පාදන ක්‍රියාවලියේ සිදු වන ප්‍රමාදයන් වළක්වා ගැනීම සඳහා අධීක්ෂණ ක්‍රියාවලිය පුළුල් කර කඩිනමින් ලංසු පිරිනැමීමට කටයුතු කළ යුතුවේ.

ප්‍රසම්පාදන කමිටු තීරණය අනුව එක් එක් සැපයුම්කරු වෙත ඇණවුම් ප්‍රදානය කිරීමෙන් අනතුරුව ලංසු කොන්දේසි අනුව අදාළ කාර්යසාධන බැඳුම්කර ලැබීමෙන් පසු ගිවිසුම් කෙටුම්පත් කොට සැපයුම්කරුගේ එකඟතාවය විමසා යොමුකරන ලද අතර, අදාළ එකඟතාවය ලැබීමෙන් පසු ගිවිසුම් සකස්කොට ගිවිසුම් ගතවීම සඳහා කාර්මික ශාඛාව වෙත භාරදෙන ලදී. අදාළ විස්තර පහත පරිදි වේ.

| සැපයුම්කරු | කෙටුම්පත සැපයුම්කරු වෙත යැවූ දිනය | ගිවිසුම ශාඛාව වෙත යැවූ දිනය | ගිවිසුම් ගතවූ දිනය |
|---------------------------------|-----------------------------------|-----------------------------|--------------------|
| එස්.එච්.පී.එස්.කේ. අබේවර්ධන | 2023.05.24 | 2023.05.25 | 2023.06.12 |
| නිව විජ යයිබ කන්ස්ට්‍රක්ෂන් | 2023.05.24 | 2023.05.26 | 2023.05.30 |
| මාර්ෂල් ට්‍රේඩින් කම්පැනි | 2023.05.30 | 2023.05.30 | 2023.09.11 |
| ලක්සර පියෝටෙක්ස් ඉන්ඩස්ට්‍රියස් | 2023.07.06 | 2023.07.10 | 2023.07.26 |

(ii) ලංසුකරුවන්ට උපදෙස් යටතේ 25 වගන්තිය ප්‍රකාරව ගිවිසුම් අත්සන් කිරීම, ප්‍රදානය පිළිබඳ දැනුම් දීමෙන් පසු/ ගැණුම්කරු විසින් පාර්ශවයන් අතර ඇති සියලුම ගිවිසුම් ඇතුළත් කෙටුම්පත් ගිවිසුමේ පිටපතක් ලංසුකරුට එවිය යුතු අතර ගිවිසුම

ප්‍රසම්පාදන ක්‍රියාවලියට අදාළ කටයුතු ඉතාමත් කඩිනමින් සිදු කිරීම සඳහා අධීක්ෂණ

ලියන්වල හා මිරිස්වත්ත යන දුම්රිය අංගන සඳහා කළුගල් සැපයීමට අදාළ කාලය දීර්ඝ කරන ලෙස සැපයුම්කරු මාර්ෂල් ට්‍රේඩින් පුද්ගලික සමාගම විසින් ප්‍රධාන ඉංජිනේරු (මාර්ග හා කර්මාන්ත) අමතා 2023.11.06 දිනැති ලිපිය මඟින් ඉල්ලීමක් සිදුකර ඇති අතර, ඒ සම්බන්ධයෙන් නිර්දේශ ඉදිරිපත් කරන ලෙස ප්‍රධාන ඉංජිනේරු (මාර්ග හා කර්මාන්ත) ගේ අංක GB.310/7828 හා 2023.11.09 දිනැති ලිපිය මඟින් දිස්ත්‍රික් ඉංජිනේරු (පහළ) වෙත දන්වා යවා ඇත. එම නිර්දේශය 2024.01.22 වන දින

- (ii) යාපනය දුම්රිය ස්ථානයේ කාර්යාල කාමරයට දකුණු පසින් අඩි 7 ¼ 5 × ¼ ප්‍රමාණයේ කාර්යාල කාමර කොටස් දෙකක් පැවති අතර ඉන් එක් කොටසක් කිසිදු ගාස්තුවකින් තොරව Mobitel ආයතනයට ලබාදී තිබූ අතර අනෙක් කොටස කිසිදු ප්‍රයෝජනයකින් තොරව වසා දමා තිබුණි.

දුම්රිය ස්ථාන වල පවතින ඉඩ පහසුකම් නිසි පරිදි ප්‍රයෝජනයට ගත යුතුවේ.

පිළිතුරු ලබා දී නොමැත.
- (iii) යාපනය දුම්රිය ස්ථානයේ BOC-ATM යන්ත්‍රය ස්ථාපිත කර තිබූ කාමරය සඳහා සවිකර තිබූ වායු සම්කරණ යන්ත්‍ර 02 සඳහා විදුලි බිල්පත් දුම්රිය දෙපාර්තමේන්තුවේ පොදු ගිණුමෙන් කර ඇති බව නිරීක්ෂණය වූ අතර මේ සඳහා වෙනම විදුලි මීටරයක් සවි කිරීමට පරිපාලනයේ අවධානය යොමුවී නොතිබුණි.

සම්පත් වලින් උපරිම ප්‍රතිලාභ ලැබෙන පරිදි එම වත්කම් කළමනාකරණය කළ යුතුවේ.

පිළිතුරු ලබාදී නොමැත.
- (iv) රුමේනියන් කෝච්චි පෙට්ටි 13 ක් 2021 මැයි 11 වන දින සිට විගණිත දින වූ 2023 ජූලි 26 දින වන විටත් එනම් අවුරුදු 02 මාස 02 ක කාලයක් යාපනය දුම්රිය ස්ථානයේ කිසිදු ප්‍රයෝජනයකට ගැනීමකින් තොරව නවතා තබා තිබුණි.

භාවිතයට ගත හැකි කෝච්චි පෙට්ටි මඟී ප්‍රවාහනයට යොදා ගත යුතු අතර භාවිතයට ගත නොහැකි කෝච්චි පෙට්ටි විනාශ වී යාමට නොදී ප්‍රයෝජනවත් කාර්යයකට යොදා ගත යුතුවේ.

පිළිතුරු ලබා දී නොමැත.
- (v) අනුරාධපුර දුම්රිය ස්ථානය ඉදිරිපිට සැලකිය යුතු ලෙස විහිදුණු ඉඩ ප්‍රමාණයක් ඇති නමුත් දුම්රිය ස්ථානයට එන යන වාහන නවතා තබා ගැනීම සඳහා රථගාලක් සකස් කර පවත්වාගෙන යාමට කටයුතු කර නොතිබුණි.

දුම්රිය ස්ථාන වල පවතින ඉඩ පහසුකම් වලින් නිසි ප්‍රයෝජන ගත යුතුවේ.

පිළිතුරු ලබාදී නොමැත.
- (vi) 2023 ජූනි 07 දින නාවලපිටිය සිට අනුරාධපුරයට ස්ථානමාරුවී පැමිණි දිස්ත්‍රික් පරීක්ෂක (යාන්ත්‍රික) ගේ ගෘහභාණ්ඩ සහ අනෙකුත් භාණ්ඩ අංක 10573 දරණ වැගනයෙන් අනුරාධපුරයට ප්‍රවාහනය කර තිබූ අතර මෙම වැගනය විගණන පරීක්ෂක දින වූ 2023 ජූලි 25 දින වන විට දින 47 ක් ප්‍රමාද ගාස්තු රහිතව රඳවා තිබුණි. මෙම වැගනය ප්‍රමාද ගාස්තු සහිත කාර්යයක් වෙනුවෙන් රඳවා තැබූයේ නම් රු. 620,000 (31×8×2500) ක ආදායමක් උපයාගත හැකිව තිබුණි.

ආදායම් උපයා ගත හැකි මාර්ග නිසි පරිදි කළමනාකරණය කර එම ආදායම් උත්පාදනය කරගත යුතුවේ.

පිළිතුරු ලබා දී නොමැත.
- (vii) පොලොන්නරුව දුම්රිය ස්ථානයේ විවේක කාමර අතුරින් කාමර 04 ක් නිසි පරිදි නඩත්තු හා අළුත්වැඩියා නොකිරීම හේතුවෙන් කුලියට ලබා දීම මඟින් දිනකට දුම්රිය දෙපාර්තමේන්තුවට ලබාගත හැකිව තිබූ රු.8,000 ක පමණ ආදායමක් අහිමිවී තිබුණි.

ආදායම් උපයා ගත හැකි මාර්ග නිසි පරිදි කළමනාකරණය කර එම ආදායම් උත්පාදනය කරගත යුතුවේ.

නවාතැන් සඳහා බාහිර පුද්ගලයින් වෙත ලබා දෙන කාමර 17 අතුරින් අංක 06,12,13 සහ 14 යන කාමර අලුත්වැඩියා කළ යුතු තත්ත්වයේ පැවතීම නිසා එම කාමර 04 අලුත්වැඩියා කිරීමේ කටයුතු සිදු කිරීම සඳහා අධිකාරී ඉංජිනේරු (නැගෙනහිර)ගේ උපදෙස් මත පොලොන්නරුව කොට්ඨාශයේ ගොඩනැගිලි නඩත්තුව අයත් අධීක්ෂණ කළමනාකරු (ගොඩනැගිලි) මඩකලපුව වෙත උපදෙස් ලබාදී ඇත. එම අංශය විසින් මේ වන විට එම විවේක කාමර 04 න් දෙකක් නැවත ප්‍රයෝජනයට ගත හැකි ලෙස

නවීකරණය කර අවසන් කර ඇත. ඉතිරි විවේක කාමර දෙකෙහි නවීකරණය හා අලුත්වැඩියා කටයුතු මේ වන විට සැලසුම් කරමින් පවතින බවත් ඉදිරි දින වලදී එම විවේක කාමර දෙක ද බාහිර පාර්ශවයන්ට ලබාදිය හැකි තත්වයට අලුත්වැඩියා කර කටයුතු අවසන් කළ හැකිවනු ඇති බවත් වැඩිදුරටත් දන්වා සිටිමි.

(viii) පොලොන්නරුව, කුරුණෑගල, මහව හා පොල්ගහවෙල යන දුම්රිය ස්ථාන 04 ට අයත් තොග ගබඩා මේ වන විට කැලෑවට යටවී විනාශ වෙමින් පවතින බවත් ඒවා නවීකරණය කර ප්‍රයෝජනයට ගැනීම කෙරෙහි දුම්රිය දෙපාර්තමේන්තු පරිපාලනය නිසි අවධානය යොමු කර නොතිබුණි.

පවතින සම්පත් වලින් උපරිම ප්‍රයෝජන ලැබෙන පරිදි ඒවා කළමනාකරණය කළ යුතුවේ.

පොලොන්නරුව ගබඩාව බාහිර පාර්ශවයන් වෙත බදු ලබා දීමට හැකියාවක් තිබේද යන්න පිළිබඳව නිර්දේශ ඉදිරිපත් කරන ලෙස අධිකාරී (ගමනාගමන) අනුරාධපුරය වෙත දැනුම් දී ඇත. එමෙන්ම, ඉඩම් අංශය මගින් ආහාර දෙපාර්තමේන්තුව වෙත ගබඩාව හෝ ගබඩාවක් ඉදි කිරීම සඳහා ඉඩම බදු ලබාදී තිබේද යන්න පිළිබඳවත් ඉඩම් අංශය වෙතින් තොරතුරු ලබා ගැනීමට නියමිත බව දන්වා සිටිමි.

(ix) දුම්රිය ස්ථාන 04 ක ඇති වැගන් හා දුම්රිය මැදිරි 69 වර්ෂ ගණනාවක සිට දුම්රිය ස්ථාන වල නවතා දමා ඇති අතර ඒවා දිරාපත් වී විනාශයට පත් වෙමින් තිබුණි. වර්ෂ ගණනාවක සිට පවතින මෙම මැදිරි අළුත්වැඩියා කර සේවයේ යෙදවීම කෙරෙහි ආයතනයේ අවධානය ද යොමුව නොතිබුණි.

පවතින වැගන් හා දුම්රිය මැදිරි විනාශ වීමට ඉඩ නොදිය යුතු අතර ඒවායින් උපරිම ප්‍රයෝජනයට ගත හැකි පරිදි අලුත්වැඩියා කර සේවයේ යෙදවිය යුතුවේ.

පිළිතුරු ලබා දී නොමැත.

(x) මොබිටෙල් දත්ත පද්ධතිය හරහා වෙන් කරගත් ටිකට් පැය 48 කට ප්‍රථම අවලංගු කළ යුතු බැවින් එසේ කර ගැනීමට මගීන්ට නොහැකි වන අවස්ථා වලදී මගීන් විසින් එය අවලංගු කිරීම අතහැර දැමීම සිදු වුවද එම ආසන වෙන් කළ ලෙස මොබිටෙල් දත්ත පද්ධතිය තුළ පෙන්නුම් කරන නිසා එය වෙනත් කෙනෙකුට ද ලබා දීමේ හැකියාව නොමැත. මෙම පද්ධතියේ පවතින දුර්වලතාවය නිසා එම ආසන හිස්ව තිබියදී දුම්රිය ගමන් කිරීම බොහෝ අවස්ථා වල සිදු වුණි.

පද්ධතියෙහි පවතින දුර්වලතා ඉවත් වන පරිදි වැඩි දියුණු කළ යුතු වේ.

පිළිතුරු ලබා දී නොමැත.

(xi) 2023 පෙබරවාරි 28 වැනි දින කුරුණෑගල දුම්රිය ස්ථානය වෙත පවරා ඇති අලුතින් ඉදි කරන ලද නවීන පහසුකම් සහිත වැසිකිළි පද්ධතිය විගණන දින වන විටත් පැවරීම් සිදු කර මාස 10 ක් ඉක්ම ගොස් ඇතත් මඟී ජනතාවට භාවිතා කිරීම සඳහා විවෘත කර නොතිබුණි.

පවතින පහසුකම් වලින් ප්‍රයෝජන ගැනීමට කටයුතු කළ යුතුවේ.

පිළිතුරු ලබා දී නොමැත.

(xii) වර්ෂයකට ඉතා සුළු වශයෙන් භාවිතා වන දැනට වර්ෂ 06 කට වැඩි කාලයක සිට පවතින වර්ග 04 ක ලිහිසි තෙල් ලීටර් 1475 ක ප්‍රමාණයක් හා compound කිලෝ ග්‍රෑම් 158 ක් මඩකලපුව ධාවනාගාර ගබඩාව තුළ පැවතුණි.

අනවශ්‍ය තොග විධිමත් පරිදි ඉවත් කිරීමට හෝ ඒවා භාවිතා කළ හැකි නම් ප්‍රයෝජන ගත යුතුවේ.

පිළිතුරු ලබා දී නොමැත.

- (xiii) මඩකලපුව අධීක්ෂණ කළමනාකරු (ගොඩනැගිලි) කාර්යාලය අසල උළු විශාල ප්‍රමාණයක් කිසිදු ප්‍රයෝජනයකින් තොරව කැලෑවට යටවී තිබූ අතර උළු නිසි පරිදි ගණනය කර තොග ලේඛන වලට ගෙන නොතිබුණි. තොග ලේඛන වලට ඇතුළත් කළ යුතු අතර ඒවා ප්‍රයෝජනවත් කාර්යයකට යොදා ගත යුතුවේ. පිළිතුරු ලබා දී නොමැත.
- (xiv) ඩයලොග් දුරකථන සමාගම මගින් දුම්රිය, දුම්රිය නියාමක, දුම්රිය රියදුරු, පාලන පද්ධතිය, දුම්රිය ස්ථාන, ප්‍රධාන කාර්යාලය යන ස්ථාන අතර මනා සම්බන්ධතාවයක් පවත්වා ගනිමින් GPS තාක්ෂණය යොදාගෙන දුම්රිය ගමන් කාල සටහන නියමිත පරිදි පවත්වා ගෙන යමින් දුම්රිය පද්ධතිය කාර්යක්ෂම කිරීම සඳහා සෑම දුම්රිය ස්ථානයකටම දුරකථන ලබාදී තිබුණි. එහෙත් කුරුණෑගල හා පොල්ගහවෙල දුම්රිය ස්ථාන වලට ලබාදී ඇති දුරකථන 12 මගින් දුම්රිය ස්ථාන අතර දුරකථන ඇමතුම් ලබා ගැනීම පමණක් සිදු කර තිබුණි. මෙම දුරකථන පද්ධතිය නිසි පරිදි නඩත්තු කර එයින් ලබාගත හැකි උපරිම සේවය දුම්රිය පද්ධතියට එක් කළ යුතුවේ. මෙම ඩයලොග් දුරකථන භාවිතය පිළිබඳව දුම්රිය සාමාන්‍යාධිකාරී තුමා විසින් අවශ්‍ය උපදෙස් ලබා දී ඇත. තවද මෙම සන්නිවේදන උපකරණ භාවිතය සම්බන්ධයෙන් අවශ්‍ය පුහුණු වැඩසටහන්ද සියලු අංශ වෙත ලබා දී ඇත. මෙම දුරකථන හා සන්නිවේදන උපකරණ භාවිතයේදී ඇති වන දෝෂ හෝ ගැටලුකාරී තත්ත්වයන් වාර්තා කිරීම සඳහා ක්ෂණික ඇමතුම් අංකයක් (0117700100) ලබා දී ඇති අතර ඒ වෙත වාර්තා වන දෝෂ නිවැරදි කිරීම ගිවිසුම් ප්‍රකාරව අදාල සැපයුම් ආයතනය වෙතින් සිදු කෙරේ.
- (xv) දුම්රිය ස්ථාන 05 කට අනුබද්ධ රජයේ නිවාස 132 ක් තුළ කිසිවෙකු පදිංචි නොමැතිව හිස්ව පැවතුන අතර මේ තුළ පදිංචියට අවශ්‍ය මූලික පහසුකම් වූ ජලය හා විදුලිය නොමැති නිවාස ගණනාවක් ද තිබුණි. පදිංචියට අවශ්‍ය මූලික පහසුකම් සපුරා දී මෙම රජයේ නිවාස ප්‍රයෝජනයට ගත යුතුවේ. පිළිතුරු ලබා දී නොමැත.
- (xvi) පොල්ගහවෙල ගොඩනැගිලි පරීක්ෂක කාර්යාලයේ තොග ගබඩාව තුළ භාවිතයට නොගන්නා යන්ත්‍රෝපකරණ 05 ක් හා දීර්ඝ කාලයක සිට භාවිතයට නොගන්නා තොග අයිතම 34 ක් පැවතුණි. යන්ත්‍රෝපකරණ අලුත්වැඩියා කර නැවත භාවිතයට ගැනීමට කටයුතු කළ යුතු අතර භාවිතයට නොගන්නා තොග නිසි පරිදි අපහරණය කිරීම කළ යුතුවේ. මෙහි සඳහන් යන්ත්‍රෝපකරණ සියල්ල දැනට අක්‍රියව පවතී. 5KV Generator” 22” Chain Saw හා 2” Apitec Sumersible Pum යන විෂයන් මීට පෙරද අළුත්වැඩියා කළ නමුත් නැවත අක්‍රිය වී ඇත., එම යන්ත්‍රෝපකරණ ස්ථිර මාර්ග - කර්මාන්ත ශාලාව වෙතින් අළුත්වැඩියා කිරීම සඳහා අවශ්‍ය උපදෙස් අධීක්ෂණ කළමනාකරු (පොල්ගහවෙල) - පොල්ගහවෙල වෙත ලබා දී ඇත. කල් ඉකුත්ව ප්‍රයෝජනයට ගත නොහැකි Snowsam cream,washing Soda හා Costic Soda යන අයිතමයන් වසර 10ක් පමණ ඉක්මවා ඇති පැරණි තොග වන අතර Epi,Fix Wood adhesive (two type) යන විෂයන් 2022.04.29 දිනෙන් කල් ඉකුත්ව ඇත. තවද මෙම අයිතමයන් කල් ඉකුත්වීම සඳහා 2020 වර්ෂයේ සිට බලපෑ කොරෝනා වසංගත තත්ත්වය මත මෙම අංශවල කටයුතුද අඩාල වීමද බලපාන ලදී. Silicon gum Tube යන විෂයන් 2016 වර්ෂයේ කල් ඉකුත්ව ඇත. ඒවා කඩුගන්නාව දුම්රිය කෞතුකාගාරයේ ඉදිකිරීම් කටයුතු සඳහා යොදාගෙන ඉතිරිවූ තොග වේ.

මෙම විෂයන් ප්‍රයෝජනයට ගත නොහැකි තත්වයක පවතින අතර GI Pipe වෙනුවට PVC Pipe භාවිතයට පැමිණීම නිසා භාවිතයෙන් බැහැරව ඇතත් ස්ථාන කිහිපයක තවමත් GI Pipe පවතින බැවින් ඒ සඳහා ඉතා කලාතුරකින් අවශ්‍ය විය හැකි බැවින් එම ද්‍රව්‍ය ගබඩා කර තබා ගෙන ඇත.

(ආ) **ඉඩම් බදු දීම**

(i) LB 3451 හා බදු ඔප්පු අංක 35748 ට අදාළ ඉඩම සම්බන්ධයෙන් 1976 - 1990 දක්වා කාලයේදී රුඩ් 01 පර්චස් 08 ක ඉඩම් කොටසක් ලෙසද, 1991 - 1995 දක්වා කාලයේදී පර්චස් 12.5 ක ඉඩම් කොටසක් ලෙසද, 2000 - 2010 දක්වා කාලයේදී පර්චස් 31.8 ක් ඉඩම් කොටසක් ලෙසද විවිධ ඉඩම් ප්‍රමාණයන් සඳහා ගිවිසුම් ගතවී තිබුණි. 2010 දෙසැම්බර් 31 න් පසු එනම් විගණිත දිනය වූ 2023 සැප්තැම්බර් 13 දින දක්වා අවුරුදු 12 මාස 08 ක කාලයක් දක්වාම බදු ගිවිසුමක් නිකුත් කර නොතිබුණි.

බදු ගිවිසුම් යාවත්කාලීනව පවත්වාගෙන යා යුතු අතර ඒ අනුව බදු අයකර ගැනීම සිදු කළ යුතුවේ.

පිළිතුරු ලබා දී නොමැත.

(ii) LC/2023/002 බදු ඔප්පු අංක දරණ පර්චස් 7.8 ක ඉඩම ද, LG/2022/024 දරණ බදු ඔප්පු අංකයට අදාළ අක්කර 02 රුඩ් 01 පර්චස් 14.56 ක් වන ඉඩම ද, LB/02/2022/18 බදු ඔප්පු අංක දරණ පර්චස් 12.8 ක ඉඩම ද බදු ලබා දීමට නිර්දේශ කර තිබූ අතර ඉල්ලීම් සලකා බැලීම සඳහා වසර 01 - 07 දක්වා කාල ප්‍රමාදයක් සිදු කර තිබුණි. තවද ගිවිසුම් අත්සන් කිරීම සිදු කර තිබුණේ දෙවන බදු කමිටු තීරණය ලැබී අවුරුදු 02 - 04 න් අතර කාලයක් තුළදී වේ.

බදු ලබා දීමේදී ක්‍රියාවලිය කඩිනමින් සිදු කර නියමිත පරිදි බදු ආදායම් උත්පාදනය කර ගැනීමට කටයුතු කළ යුතුවේ.

දෙපාර්තමේන්තු ක්‍රමවේදයට අනුව අදාළ ලිපි ලේඛන සම්පූර්ණ කර ගැනීමෙන් පසු බදු කමිටු දෙකක අනුමැතිය ලබා ගැනීමෙන් සහ අංශ භාර නිලධාරීන්ගේ හා දුම්රිය සාමාන්‍යාධිකාරීගේ අනුමැතිය ලැබීමෙන් පසුව ඊට හිඟ පරිහරණ මුදල් ගෙවීමෙන් පසු බදු ගිවිසුම ලබාදී ඇති බව දන්වමි. දෙවන බදු කමිටු තීරණය ලැබීමෙන් පසු නව තක්සේරුව කැඳවා සියලු හිඟ පරිහරණ මුදල් අයකර ගැනීමත්, කොරෝනා කාලය තුළ රට වසා තැබීම හේතුවෙන් රාජකාරි කටයුතු ප්‍රමාද වීමත්, පළමු බදු ගිවිසුම සඳහා කෙටුම්පතට අනුමැතිය නොලැබීමත් හේතු කොටගෙන ගිවිසුම ලබා දීම ප්‍රමාද වී ඇත.

(iii) LD 33297 දරණ බදුකරයට අදාළ පර්චස් 2.5 ක් වූ දුම්රිය රක්ෂිත ඉඩම සඳහා 1983 ජනවාරි 03 දින සිට විගණිත දිනය වූ 2023 ජූලි 10 දින දක්වා එනම් අවුරුදු 40 ක් බදු ගිවිසුම් වලට එළඹ නොතිබුණි.

බදු ගිවිසුම් වලට එළඹ බදු අයකර ගත යුතුවේ.

මෙම බදුකරය ඒ.එම්. ගාමිණී ද සිල්වා මහතාට බදු ලබා දීම සඳහා 2020.01.17 දින දෙවන බදු කමිටුවේ අනුමැතිය ලැබී ඇත. ඒ අනුව, හිඟ පරිහරණ මුදල් ගෙවීමෙන් අනතුරුව ගිවිසුම්ගත වීම සඳහා අනුමැතියට ඉදිරිපත් කර ඇති අතර ඒ සඳහා අනුමැතිය 2021.12.07 දින ලැබී ඇත. හිඟ පරිහරණ මුදල් ගෙවීම සඳහා හිඟ බදු මුදල් නිවේදන 2022.01.12, 2022.08.22 හා 2023.05.22 දිනැති ලිපි මගින් යොමු කර ඇති අතර පරිහරණකරු පරිහරණ මුදල් ගෙවා නිම කර ඇත්තේ 2023 මැයි 22 දිනය. එමෙන්ම මෙම ගොනුවට අදාළ තක්සේරු කාලය 2022 දෙසැම්බර් 31 දිනෙන් අවසන් වී ඇති බැවින් නව තක්සේරු වාර්තාවක් කැඳවීමට කටයුතු කර ඇති අතර ඒ අනුව ඔහුට බදුකරයක් නිකුත් කිරීමට අදාළ කටයුතු සිදු කෙරෙමින් පවතින බව දන්වමි.

(iv) LC 3589 දරණ බදුකරයට අදාළ පර්වස් 26 ක ඉඩමේ තාවකාලික මඩුවක් ඉදිකර මෝටර් රථ අලුත්වැඩියා කිරීමේ ස්ථානයක් පවත්වාගෙන යාමට හා ආරක්ෂිත වැටක් ඉදිකර ගේට්ටුවක් දැමීම සඳහා 2019 ජූනි 11 දින අවසර ඉල්ලා ඇති නමුත් ඒ සඳහා ප්‍රාදේශීය බදු කමිටු තීරණ ලැබී තිබුණේ අවුරුදු 04 මාස 11 කට පසුව වන අතර විගණිත දිනට රු.527,994 ක බදු මුදලක් ද අයකර ගෙන නොතිබුණි.

පහසුකම් වලින් උපරිම ප්‍රයෝජන ගැනීමට කටයුතු කළ යුතුවේ.

ප්‍රධාන ඉංජිනේරු (මාර්ග හා කර්මාන්ත) ගේ අදාළ ලිපිය සම්බන්ධයෙන් කරුණු සොයා බලා ඇති බව ගොනුව අනුව පැහැදිලි වන අතර බදුකරුගේ ඉල්ලීම ද සැලකිල්ලට ගෙන නව සැලසුමක් සකස් කර දෙන ලෙස ප්‍රධාන ඉංජිනේරු (මාර්ග හා කර්මාන්ත) වෙත දන්වා ඇත.

(v) දුම්රිය දෙපාර්තමේන්තුව විසින් ලංකා බනිජ තෙල් නීතිගත සංස්ථාවට තෙල් පිරවුම්හල් සඳහා දුම්රිය රක්ෂිත ඉඩම් බදු දීම සිදු කරන අතර ඊට අදාළව, පැලියගොඩ, මාතලේ, මීරිගම සහ වත්තේගම යන ප්‍රදේශ වල දුම්රිය රක්ෂිත ඉඩම් බදු දීමේදී පහත කරුණු අනාවරණය වී තිබුණි.

a. පැලියගොඩ රක්ෂිත ඉඩම සඳහා 1980 ජනවාරි 01 වන දින සිට අවුරුදු 42 මාස 05 ක කාලයක් දක්වාම LC 1899 රක්ෂිත ඉඩම සඳහා 1947 ඔක්තෝබර් 01 වන දින සිට අවුරුදු 75 මාස 05 ක කාලයක් දක්වාම, වත්තේගම රක්ෂිත ඉඩම සඳහා 1980 ජනවාරි 01 වන දින සිට අවුරුදු 43 මාස 05 ක කාලයක් දක්වාම බදු ගිවිසුම් වලට එළඹීම පැහැර හැර තිබුණි .

බදු ගිවිසුම් යාවත්කාලීනව පවත්වාගෙන යා යුතු අතර අවශ්‍ය තක්සේරු කිරීම් නියමිත කාලයට සිදු කර බදු ආදායම් නිසි පරිදි අය කිරීමට ක්‍රියාමාර්ග ගත යුතුවේ.

පිළිතුරු ලබා දී නොමැත.

b. මාතලේ නගරයේ බදු ගිවිසුම් අංක LC 1899 දරණ දුම්රිය රක්ෂිත ඉඩම සඳහා 2022 - 2026 දක්වා වූ කාලය සඳහා 2022 මැයි 04, 2023 මාර්තු 20 (පළමු සිහිකැඳවීම), 2023 අප්‍රේල් 27 (දෙවන සිහිකැඳවීම) ලෙස තක්සේරු වාර්තා ඉල්ලීම් කර ඇති නමුත් විගණිත දිනය වූ මැයි 22 දින දක්වාම එම තක්සේරු වාර්තා ලැබී නොතිබීමෙන් 2022 වර්ෂයට අදාළ බදු මුදල ගණනය කර නොතිබුණි.

c. මීරිගම නගරයේ බදු ගිවිසුම් අංක LB 30037 දරණ දුම්රිය රක්ෂිත ඉඩම සඳහා 2020 - 2024 දක්වා වූ කාලය සඳහා 2019 අගෝස්තු 01, 2020 නොවැම්බර් 25 (පළමු සිහිකැඳවීම), 2023 මැයි 03 (දෙවන සිහිකැඳවීම) ලෙස තක්සේරු වාර්තා ඉල්ලීමකර ඇති නමුත් විගණිත දිනය වූ 2023 මැයි 22 දින දක්වාම එම තක්සේරු වාර්තා ලැබී නොතිබීමෙන් 2020 හා 2021 වර්ෂ සඳහා අදාළ වන බදු මුදල ගණනය කර නොතිබුණි.

d. වත්තේගම නගරයේ බදු ගිවිසුම් අංක LC 8420 දරණ දුම්රිය රක්ෂිත ඉඩම සඳහා මෙම ඉඩම 1963 දෙසැම්බර් 29 වන දින ගැසට් පත්‍රයක් මගින් පැවරීමේ නියෝග මත ලංකා බණිජතෙල් නීතිගත සංස්ථාවට ලබා දී ඇති නමුත් දුම්රිය දෙපාර්තමේන්තුව හා ලංකා බණිජතෙල් නීතිගත සංස්ථාව සමඟ ඇතිකරගත් බදු ගිවිසුමක් නොවුණු අතර 1964 - 2017 දක්වා කාලයට අදාළව තක්සේරු වාර්තා කැඳවා තිබුණේ 2013 ඔක්තෝබර් 24 දින වන අතර එය 1964 වර්ෂයේ සිට 2013 දක්වා අවු 49 ක කාලයක්

ප්‍රමාදව වන අතර එතෙක් ඉඩමේ වටිනාකම අගය කිරීමට කටයුතු කර නොතිබුණි. එසේ තක්සේරු වාර්තා ප්‍රමාද වී කැඳවීම නිසා එම කාල පරිච්ඡේද වලට අදාළ බදු මුදල් අයකිරීමද මහඟුරි තිබුණි.

c. මෙම ඉඩම පැවරීමේදී ලංකා බණිජතෙල් නීතිගත සංස්ථාව රුඩ් 1 පර්චස් 24.5 ක් වුවද 2016 ජුනි 17 වන විට මෙම සංස්ථාව විසින් පරිහරණය කරන්නේ පර්චස් 33 ක් පමණක් බව ද ඊට අදාළ බදු මුදල් ගණනය කර එවන ලෙසද දන්වා ඇත. මේ හේතුවෙන් මෙම ඉඩම මැනුම් කර නව සැලැස්මක් ලබා දෙන ලෙස 2016 අප්‍රේල් මස සිට ඉල්ලීම් කර ඇතත් විගණිත දිනය වූ 2023 මැයි 23 දක්වාම එම ලිපි සඳහා පිළිතුරු හෝ නව සැලැස්මක් එවා නොමැත. මෙසේ නව සැලැස්මක් ලබා නොදීමද අයවිය යුතු බදු මුදල මෙතරම් කාලයක් අයකර ගැනීමට නොහැකි වීමට හේතුවක් වී ඇති බව පෙන්නුම් කලද පිළිගැනීමට සාධරණ හේතු විගණනයට ඉදිරිපත් නොකුණි.

(ඇ) නිශ්ක්‍රීය වත්කම්

- (i) දුම්රිය ස්ථාන හා අධීක්ෂණ කළමනාකරණ කාර්යාල 09 කට අදාළව වරක් භාවිතා කළ හා අබලි යකඩ විශාල ප්‍රමාණයක් කාර්යාල භූමිය තුළ හා දුම්රිය මාර්ග දෙපස දමා තිබූ බව එම ස්ථාන වල සිදු කළ භෞතික පරීක්ෂාවන් වලදී නිරීක්ෂණය වූ අතර මෙම ද්‍රව්‍ය වර්තමාන වෙළඳපොළේ පවතින ඉල්ලුමට අනුව අබලි යකඩ ලෙස හෝ ලබා දීම කෙරෙහි පරිපාලනයේ අවධානය යොමුව නොතිබුණි. මෙම ද්‍රව්‍ය විධිමත් ක්‍රමවේදයකට අනුව අලෙවි කිරීමට හැකි වන්නේ නම් විගණනයේ ගණන් බැලීමට අනුව රු.192,617,250 කට වැඩි ආදායමක් ලබාගත හැකිව තිබුණි.

| | |
|--|--|
| නිසි අධිකාරී බලය ලබා ගෙන අබලි යකඩ විකිණීම මඟින් ලබා ගත හැකිව පවතින ආදායම් උත්පාදනය කර ගත යුතුවේ. | අමප/23/0783/608/057 හා 2023.05.08 දිනැති අමාත්‍ය මණ්ඩල තීරණයට අනුව ශ්‍රී ලංකා දුම්රිය දෙපාර්තමේන්තුව සතුව පවතින ගර්භිත මැදිරි, වැගන්, යකඩ හා අනෙකුත් වානේ අයිතම ටෙන්ඩර් කිරීම මගින් විකිණීම තාවකාලිකව අත්හිටුවා ඇති බැවින්, යකඩ විකිණීම නවතා ඇත. |
|--|--|
- (ii) දුම්රිය ස්ථාන 02 කට අදාළව 2016 වර්ෂයේ සිට 2022 වර්ෂය ඇතුළත නිකුත් කරන ලද දුම්රිය වාර ප්‍රවේශ පත්‍ර හැඳුනුම්පත් 375 ක් අදාළ පුද්ගලයන් විසින් ලබා ගෙන නොතිබූ අතර කාලීනව කඩිනමින් ඒවා අදාළ පුද්ගලයන් වෙත ලබා දීමට ක්‍රමවේදයක් සකස් කර නොතිබුණි.

| | |
|---|------------------------|
| කඩිනමින් ලබා දීමට ක්‍රමවේදයක් සකස් කළ යුතුවේ. | පිළිතුරු ලබා දී නොමැත. |
|---|------------------------|
- (iii) මහව, කුරුණෑගල යන ප්‍රදේශ වල ජලයෙහි පවතින අධි කිවුල් තත්ත්වය හේතුවෙන් එම ජලය මඟී ජනතාවට පානය කිරීම ඉතාම අයහපත් බැවින් දුම්රිය ස්ථාන 02 ක් සඳහා RS ජල පෙරන 2018 දී සවි කර තිබුණි. එසේ වුවත් එය සවි කළ වර්ෂයේ සිටම අක්‍රියව පවතින බව අනාවරණය විය.

| | |
|--|---|
| ජල පෙරන අලුත්වැඩියා කර ප්‍රයෝජනයට ගත යුතුවේ. | මේ සම්බන්ධයෙන් වන පරීක්ෂණ වාර්තාව ලද පසු කඩිනමින් විගණනය සඳහා වාර්තා කිරීමට කටයුතු කරන බව දන්වා සිටිමි. |
|--|---|
- (iv) මහව දුම්රිය ස්ථාන බඩු ගබඩාවට අදාළව පැවති බර ඉසුලුම් යන්ත්‍රය වසර ගණනාවක සිට භාවිතයට නොගෙන ඇති බැවින් එම යන්ත්‍රය භාවිතයට ගත නොහැකි ආකාරයට දිරාපත්වී තිබුණි.

| | |
|--|------------------------|
| පවතින වත්කම් වලින් ප්‍රයෝජන ගැනීමට කටයුතු කළ යුතුවේ. | පිළිතුරු ලබා දී නොමැත. |
|--|------------------------|

- (v) ගල්ගමුව දුම්රිය ස්ථානයට අදාළව ජේලි හා යුගල නිවාස 06 ම හා ස්ථිර මාර්ග පරීක්ෂක නිල නිවාසය, පොලිස්මන් නිල නිවාසය හා තවත් ජේලි නිවාස කිහිපයක්ම පැවති අතර මෙම ජේලි නිවාස කොපමණ පවතීද යන්න භෞතිකව නිරීක්ෂණය කිරීමට නොහැකි ආකාරයෙන් විනාශ වී තිබුණි. මෙම නිවාස අළුත්වැඩියා කර පදිංචිය සඳහා ලබා දීම හා නිසි පරිදි නඩත්තු කිරීම කළ යුතුවේ. පදිංචියෙන් තොරව නිල නිවාස වසර ගණනාවක් හිස්ව පැවතීම නිසා ගරාවැටීමට ලක්වීම සිදුව ඇත. නමුත් ප්‍රවාහන අධිකාරී (අනුරාධපුරය) විසින් මෙම නිල නිවාස යම් අයෙකු වෙත වෙන් කළ පසු එම පදිංචිකරුවන්ගේ අවශ්‍යතාවය පරිදි අළුත්වැඩියා කටයුතු සිදුකර දෙනු ලබයි. මෙම නිවාස හිස් තත්වයේ පැවතීම හේතුවෙන් තවදුරටත් අබලන් තත්වයට පත්වේ. හිස් නිවාස අලුත්වැඩියා කිරීමට තරම් ප්‍රතිපාදන ප්‍රමාණවත් නොවන බවද සඳහන් කරමි.
- (vi) ගල්ගමුව ස්ථිර මාර්ග බල ප්‍රදේශයට අයත් අක්කර 35 ක භූමියකින් සමන්විත ගල්කොටිය වර්තමානයේ අක්‍රිය තත්වයේ පවතී. මෙම ගල්කොටිය 1980 වර්ෂයේදී පමණ අවසන් වතාවට ක්‍රියාත්මකවී ඇති අතර මේ වන විට වසර 40 කට අධික කාලයක් තිස්සේ වසා දමා ඇත. ආදායම් උත්පාදනය කර ගත හැකි මාර්ග වලින් එම ආදායම් ජනිත කර ගැනීමට අවශ්‍ය ක්‍රියාමාර්ග ගත යුතුවේ. ගල්ගමුව ගල් කොටිය නැවත පටන් ගැනීමේ හැකියාව පිළිබඳව තීරණ ගැනීම දෙපාර්තමේන්තුව මගින් කළ යුතුය. නමුත් ගල්කොටියේ පවතින වටිනා යන්ත්‍ර සූත්‍ර හා දේපළ දුම්රිය දෙපාර්තමේන්තුව සතු බැවින් ඒ සඳහා මුරකරුවන් යොදා ඇත. එම ගල් ශක්තිමත්භාවය අඩු බැවින් එම ගල් දුම්රිය මාර්ගයට යෙදීමට සුදුසු නොවන බැවින් මෙම ගල් කොටිය නතර කිරීමට හේතු වී ඇත. එබැවින් එම ඉඩම හා අදාළ යන්ත්‍ර සූත්‍ර වෙනත් කටයුත්තක් සඳහා යොදා ගැනීමට වැඩිපිළිවෙලක් යෙදීම සුදුසුයි.
- (vii) ඩයලොග් සමාගම විසින් දුම්රිය ස්ථාන 04 ක් වෙත භාරදී ඇති ජංගම දුරකථන 12 භාරගත් දින සිට භාවිත කර නොමැති අතර විගණන අවස්ථාව වන විටත් අක්‍රියව පැවතුණි. ලබාදී ඇති පහසුකම් වලින් උපරිම ප්‍රයෝජන ගැනීමට කටයුතු කළ යුතුවේ. මේ පිළිබඳව නැවත අදාළ ප්‍රධානීන් වෙත දැනුම් දීමක් සිදු කිරීමට කටයුතු යොදමි. මෙම දුරකථන භාවිත කිරීමේ අවහිරතාවයක් හෝ දෝෂ සහගත තත්වයක් දැනට වාර්තා වී නැති බව දන්වා සිටිමි.
- (viii) ගල්ගමුව ස්ථිර මාර්ග බල ප්‍රදේශයට අයත් රේල් පාරෙන් ගලවා ඉවත් කරනු ලබන පරණ රේල් පිලි දික් අඩි 3267 ක ප්‍රමාණයක් තිබූ අතර මෙම ද්‍රව්‍ය වර්තමාන වෙළඳපොළේ පවතින ඉල්ලුමට අනුව අබලි යකඩ ලෙස හෝ ලබා දීම තුළින් රු.6,534,000 ක ආදායමක් ලබා ගත හැකිව තිබුණ ද ඒ සඳහා අවශ්‍ය ක්‍රියාමාර්ග ගෙන නොතිබුණි. ලබාදී ඇති පහසුකම් වලින් උපරිම ප්‍රයෝජන ගැනීමට කටයුතු කළ යුතුවේ. අමප/23/0783/608/057 හා 2023.05.08 දිනැති අමාත්‍ය මණ්ඩල තීරණයට අනුව ශ්‍රී ලංකා දුම්රිය දෙපාර්තමේන්තුව සතුව පවතින ගර්භිත මැදිරි, වැගන්, යකඩ හා අනෙකුත් වානේ අයිතම ටෙන්ඩර් කිරීම මගින් විකිණීම තාවකාලිකව අත්හිටුවා ඇති බැවින්, යකඩ විකිණීම නවතා ඇත.
- (ix) **වාහන පාලනය**
- (i) WPLG - 3079 අංක දරණ ලොරි රථය 2015 පෙබරවාරි 09 වන දින මැදවිච්චිය ප්‍රදේශයේදී සිදුවූ අනතුරක් හේතුවෙන් අලාභ රු. 1,303,510.57 ක් ලෙස ප්‍රාරම්භක වාර්තාවේ දක්වා තිබූ අතර මෙම අනතුර සඳහා මැදවිච්චිය පොලිසිය මගින් මෙහෙය වනු ලබන නඩුවේ අවසන් වාර්තාව ද ප්‍රධාන කාර්යාලය වෙත ලැබී නොතිබුණි. මෙම ලොරි රථයේ රියදුරා සඳහා විධිමත් විනය පරීක්ෂණයක් පවත්වා ඔහු වැරදිකරු ලෙස නිගමනය කර තිබූ අතර ඔහුගෙන් ලැබිය යුතු අලාභය අයකර ගෙන තිබුණේ ද නැද්ද යන්න තහවුරු කිරීම සඳහා වූ සාක්ෂි මූලාශ්‍ර ප්‍රකාශන දින වන විටත් ලබා ගෙන නොතිබුණි. විධිමත් පරිදි පරීක්ෂණ සිදු කර නියමිත වාර්තා නියමිත කාලය තුළ ලබා දිය යුතු අතර ලිපිගොනු යාවත්කාලීනව පවත්වා ගෙන යමින් වගකිව යුතු පුද්ගලයන්ට නිසි ක්‍රියාමාර්ග ගත යුතුවේ. පිළිතුරු ලබා දී නොමැත.

- (ii) 68 - 5023 අංක දරණ ට්‍රැක් රථය 2007 මාර්තු 03 දින අම්බලන්ගොඩදී මෙම රථය ගිනිගෙන විනාශ වී තිබූ අතර එහි අලාභය රු. 2,200,000 ක් ලෙස ප්‍රාරම්භක වාර්තාවේ දක්වා තිබුණි. එහෙත් මෙම සිදුවීම සම්බන්ධයෙන් විධිමත් පරීක්ෂණයක් පවත්වා එහි අලාභය අයකර ගැනීමට කටයුතු කර නොතිබූ අතර 2014 වර්ෂයේ අප්‍රේල් මස 09 වන දිනට පසුව එම ගොනුව යාවත්කාලීන කර නොතිබුණි.

විධිමත් පරීක්ෂණ සිදු කර නියමිත වාර්තා නියමිත කාලය තුළ ලබා දිය යුතු අතර ලිපිගොනු යාවත්කාලීනව පවත්වා ගෙන යමින් වගකිව යුතු පුද්ගලයන්ට නිසි ක්‍රියාමාර්ග ගත යුතුවේ.

පිළිතුරු ලබා දී නොමැත.

- (ඉ) ත්‍රිකුණාමලය දුම්රිය ස්ථානයට එක් දුම්රිය එන්ජින් පමණක් පැවතීම හේතුවෙන් එම එන්ජින් නොකඩවා ගමන්වාර වල යෙදීමට සිදු වීම මත එහි සේවාවාර හෝ නියමිත පරිදි සිදු කිරීමට නොහැකි වී ඇති අතර එම එන්ජින් කාර්මික දෝෂයකට ලක් වුවහොත් එය යථා තත්ත්වයට පත් කරන තෙක් ත්‍රිකුණාමලය දුම්රිය ස්ථානයේ සියලුම දුම්රිය සේවාවන් නතර කිරීමට විය හැකිව තිබුණි.

දුම්රිය එන්ජින් වල මනා පැවැත්ම, කාර්යක්ෂමතාවය ආරක්ෂා කර ගැනීම සඳහා හුවමාරුවට එන්ජින් දෙකක් යොදා ගැනීමට කටයුතු කළ යුතුවේ.

පිළිතුරු ලබා දී නොමැත.

- (ඊ) **දුම්රිය එන්ජින් අලුත්වැඩියාව හා නඩත්තුව**

දුම්රිය දෙපාර්තමේන්තුව සතුව M Class එන්ජින් 103 ක් ඇති අතර 2023 වර්ෂය අවසානය වන විට ඉන් සියයට 46 ක් වූ එන්ජින් 47 ක් විවිධ හේතූන් මත හා අලුත්වැඩියාවන් සඳහා ධාවනයෙන් ඉවත්කර තිබුණි.

- (i) එක් එන්ජින්ම මිලදී ගැනුම් වටිනාකම රු.15,922,824 ක් වූ M7-class එන්ජින් 13 ක් 1981 වර්ෂයේ මිලදී ගෙන පැවති අතර 2023 නොවැම්බර් 01 වන විට එන්ජින් 06 ක් ධාවන තත්ත්වයේ නොතිබුණි. ඉන් එන්ජින් 03 ක් shed වල නවතා ඇති අතර ඉතිරි එන්ජින් 03 රත්මලානෙහි නවත්වා තිබුණි. ඉන් එන්ජින් 03 ක් මාස 02 සිට අවුරුදු 01 මාස 10 අතර කාලයක් කිසිදු අලුත්වැඩියාවකින් තොරව shed වල නවතා ඇති අතර ඉතිරි එන්ජින් 03 න් 01 ක් 2017 මාර්තු 09 සිට වර්ෂ 06 කුත් මාස 07 ක් කිසිදු අලුත්වැඩියාවකින් තොරව රත්මලානෙහි නවතා තිබුණි. ඉතිරි එන්ජින් 02 මාස 07 ක් හා වර්ෂ 01 මාස 10 ක් තිස්සේ අලුත්වැඩියාවන් සඳහා රත්මලානෙහි නවතා තිබුණි.

එන්ජින් අලුත්වැඩියාවන් සඳහා නිසි ක්‍රමවේදයක් සකස් කිරීම හා අලුත්වැඩියාවන් සඳහා ගත වන කාලය අවම කිරීමට අවශ්‍ය ක්‍රියාමාර්ග ගැනීම කළ යුතුවේ.

පිළිතුරු ලබා දී නොමැත.

- (ii) එක් එන්ජින්ම මිලදී ගැනුම් වටිනාකම රු.64,400,000 ක් වූ M8-class එන්ජින් 08 ක් 1996 වර්ෂයේ මිලදී ගෙන පැවති අතර 2023 නොවැම්බර් 01 වන විට ඉන් එන්ජින් 07 ක්ම ධාවන තත්ත්වයේ නොතිබුණි. ධාවන තත්ත්වයේ නොමැති එන්ජින් 07 අතුරින් එන්ජින් 04 ක් මාස 02 සිට මාස 11 අතර කාලයක් කිසිදු අලුත්වැඩියාවකින් තොරව ඩීසල් විදුලි ධාවනාගාරයෙහි (ELS) නවතා ඇති අතර ඉතිරි එන්ජින් 03 මාස 02 සිට අවුරුදු 03 මාස 01 අතර කාලයක් අලුත්වැඩියාවන් සඳහා රත්මලානෙහි නවතා තිබුණි.

එන්ජින් අලුත්වැඩියාවන් සඳහා නිසි ක්‍රමවේදයක් සකස් කිරීම හා අලුත්වැඩියාවන් සඳහා ගත වන කාලය අවම කිරීමට අවශ්‍ය ක්‍රියාමාර්ග ගැනීම කළ යුතුවේ.

පිළිතුරු ලබා දී නොමැත.

- (iii) එක් එන්ජිමක මිලදී ගැනුම් වටිනාකම රු.167,960,579 ක් වූ M9-class එන්ජින් 10 ක් 2001 වර්ෂයේ මිලදී ගෙන පැවති අතර 2023 නොවැම්බර් 01 වන විට ඉන් එන්ජින් 09 ක්ම ධාවන තත්වයේ නොතිබුණි. ධාවන තත්වයේ නොමැති එන්ජින් 09 න් එන්ජින් දෙකක් ඉවත් කර ඇති අතර එන්ජින් 04 ක් මාස 01 සිට වසර 01 මාස 03 අතර කාලයක් කිසිදු අලුත්වැඩියාවකින් තොරව ඩීසල් විදුලි ධාවනාගාරයෙහි (ELS) නවතා තිබුණි. ඉතිරි එන්ජින් 03 අවුරුදු 02 සිට අවුරුදු 06 මාස 07 අතර කාලයක් අලුත්වැඩියාවන් සඳහා රත්මලානෙහි නවතා තිබුණි.

එන්ජින් අලුත්වැඩියාවන් සඳහා නිසි ක්‍රමවේදයක් සකස් කිරීම හා අලුත්වැඩියාවන් සඳහා ගත වන කාලය අවම කිරීමට අවශ්‍ය ක්‍රියාමාර්ග ගැනීම කළ යුතුවේ.

පිළිතුරු ලබා දී නොමැත.
- (iv) එක් එන්ජිමක මිලදී ගැනුම් වටිනාකම රු.765,000,000 ක් වූ M11-class එන්ජින් 10 ක් ඉන්දියානු ණය රේඛා ගිවිසුම යටතේ 2019 හා 2020 වර්ෂ වලදී මිලදී ගෙන පැවති අතර 2023 නොවැම්බර් 01 දින වන විට ඉන් එන්ජින් 05 ක්ම ධාවන තත්වයේ නොතිබුණි. මිලදී ගෙන වසර 04 ක් වැනි ඉතා කෙටි කාලයක් ගතවී ඇතත් එන්ජින් 05 ක්ම මේ වන විට ධාවන තත්වයේ නොතිබුණි. ධාවන තත්වයේ නොමැති එන්ජින් 05 න් 04 ක් මාස 01 සිට මාස 11 අතර කාලයක් ඩීසල් විදුලි ධාවනාගාරයෙහි (ELS) කිසිදු අලුත්වැඩියාවකින් තොරව නවතා ඇති අතර ඉතිරි එන්ජිම 2023 අගෝස්තු 09 සිට අලුත්වැඩියාවන් සඳහා රත්මලානෙහි නවතා තිබුණි.

එන්ජින් අලුත්වැඩියාවන් සඳහා නිසි ක්‍රමවේදයක් සකස් කිරීම හා අලුත්වැඩියාවන් සඳහා ගත වන කාලය අවම කිරීමට අවශ්‍ය ක්‍රියාමාර්ග ගැනීම කළ යුතුවේ.

පිළිතුරු ලබා දී නොමැත.
- (උ) දුම්රිය දෙපාර්තමේන්තුව සතුව S Class බලවේග එන්ජින් 133 ක් ඇති අතර 2023 වර්ෂය අවසානය වන විට ඉන් සියයට 23 ක් වූ බලවේග එන්ජින් 31 ක් විවිධ හේතූන් මත හා අලුත්වැඩියාවන් සඳහා ධාවනයෙන් ඉවත් කර තිබුණි.
- (i) භාවිතයට සුදුසු ලෙසට තීරණය කර ඇති එක් බලවේග එන්ජිමක මිලදී ගැනුම් වටිනාකම රු.574,042 ක් ද, රු.731,224 ක්, රු.720,526 ක් හා රු.8,622,000 ක් වූ පිළිවෙලින් S2-class බලවේග එන්ජින් 06 ක්, S3-class බලවේග එන්ජින් 22 ක්, S4-class බලවේග එන්ජින් 01 ක් හා S7-class බලවේග එන්ජින් 07 ක් සම්බන්ධයෙන් කුමක් සිදු කළේද (විකුණුවේ ද, අපහරණය කළේ ද) යන්න බඩු ලේඛණයේ ස්ථාවර වත්කම් ලේඛණයේ සඳහන් වී නොතිබුණි.

බඩු ලේඛණය හා ස්ථාවර වත්කම් ලේඛණය නිසි පරිදි යාවත්කාලීන කළ යුතුවේ.

පිළිතුරු ලබා දී නොමැත.
- (ii) එක් බලවේග එන්ජිමක මිලදී ගැනුම් වටිනාකම රු.8,906,830 ක් වූ S5-class බලවේග එන්ජින් 03 ක්, රු.107,226,667 ක් වූ S9-class බලවේග එන්ජින් 03 ක්, රු.389,149,740 ක් වූ S13-class බලවේග එන්ජින් 01 ක් ලෙස මුළු බලවේග එන්ජින් 07 ක් දීර්ඝ කාලයක් එනම් අවුරුදු 02 මාස 08 ½ සිට අවුරුදු 01 මාස 03 ½ ක කාලයක් දක්වා අලුත්වැඩියා කටයුතු සඳහා යොමු නොකර running shed හි නවත්වා තිබුණි.

එන්ජින් අලුත්වැඩියාවන් සඳහා නිසි ක්‍රමවේදයක් සකස් කිරීම හා අලුත්වැඩියාවන් සඳහා ගත වන කාලය අවම කිරීමට අවශ්‍ය ක්‍රියාමාර්ග ගැනීම කළ යුතුවේ.

පිළිතුරු ලබා දී නොමැත.

- (iii) එක් බලවේග එන්ජිමක මිලදී ගැනුම් වටිනාකම රු.52,736,182 ක් වූ S8-class බලවේග එන්ජින් 03 ක්, රු.266,256,000 ක් වූ S10-class බලවේග එන්ජින් 02 ක්, රු.154,000,000 ක් වූ S11-class බලවේග එන්ජින් 01 ක්, රු.218,074,500 ක් වූ S12-class බලවේග එන්ජින් 01 ක් ලෙස මුළු බලවේග එන්ජින් 07 දීර්ඝ කාලයක් එනම් අවුරුදු 02 මාස 08 සිට අවුරුදු 01 ක කාලයක් දක්වා අලුත්වැඩියා කටයුතු නිම නොකර රත්මලානෙහි නවත්වා තිබුණි.

එන්ජින් අලුත්වැඩියාවන් සඳහා නිසි ක්‍රමවේදයක් සකස් කිරීම හා අලුත්වැඩියාවන් සඳහා ගත වන කාලය අවම කිරීමට අවශ්‍ය ක්‍රියාමාර්ග ගැනීම කළ යුතුවේ.

පිළිතුරු ලබා දී නොමැත.
- (iv) එක් බලවේග එන්ජිමක මිලදී ගැනුම් වටිනාකම රු.52,736,182 ක් වූ S8-class බලවේග එන්ජින් 02 ක්, රු.107,226,667 ක් වූ S9-class බලවේග එන්ජින් 01 ක් ලෙස මුළු බලවේග එන්ජින් 03 ක් ලෙස මාස 05 සිට අවුරුදු 01 මාස 02 දක්වා කාලයක් අලුත්වැඩියාවකින් තොරව running shed හි ද, මාස 08 ½ සිට මාස 10 ක් දක්වා අලුත්වැඩියා කටයුතු සඳහා රත්මලානේ නවත්වා ඇති අතර එම බලවේග එන්ජින් 03 අවුරුදු 01 මාස 03 සිට අවුරුදු 02 දක්වා වූ දීර්ඝ කාලයක් ධාවනයෙන් ඉවත්ව තිබුණි.

එන්ජින් අලුත්වැඩියාවන් සඳහා නිසි ක්‍රමවේදයක් සකස් කිරීම හා අලුත්වැඩියාවන් සඳහා ගත වන කාලය අවම කිරීමට අවශ්‍ය ක්‍රියාමාර්ග ගැනීම කළ යුතුවේ.

අලුත්වැඩියාව සඳහා යොමු කළ යුතු එන්ජින් බලවේග කට්ටල හා මැදිරි අලුත්වැඩියා ප්‍රමාද වන්නේ ඒ සඳහා කර්මාන්ත ශාලා තුළ ප්‍රමාණවත් පහසුකම් ප්‍රමාණවත් නොමැතිවීම හේතුවෙනි. ඒ අනුව රත්මලාන කර්මාන්ත ශාලාව පුළුල් කර අලුත්වැඩියා කිරීමට කටයුතු කෙරෙමින් පවතී.

3.12 පාඩු හා හානි

| විගණන නිරීක්ෂණය | නිර්දේශය | ගණන්දීමේ නිලධාරීගේ අදහස් දැක්වීම |
|--|--|---|
| <p>(අ) 2023 මූල්‍ය ප්‍රකාශනයේ ඇමුණුම 01 යටතේ වර්ෂය තුළ අලාභ අයකර ගැනීම/ කපා ගැනීම/ අත්හැරීම පිළිබඳ ප්‍රකාශය තුළ 2023 වර්ෂය තුළදී කපා හරින ලද අලාභ හානි ශේෂයන් රු.3,171,584 ක් ඇතුළත් කළ යුතු වුවත් එය ඇමුණුම 01 හි (i) යටතේ දක්වා නොතිබුණි.</p> | <p>මූල්‍ය ප්‍රකාශන වල නියමිත ආකෘති වල දැක්විය යුතු වටිනාකම් නිවැරදිව හෙලිදරව් කළ යුතුවේ.</p> | <p>කපා හරින ලද අලාභහානි ශේෂයන් ඉදිරිපත් කිරීමට කටයුතු කරනු ලැබේ.</p> |
| <p>(ආ) මූල්‍ය ප්‍රකාශනයේ ඇමුණුම 01 හි (ii) ශීර්ෂය යටතේ දැක්විය යුතු අලාභ හානි ශේෂයන් වරදවා ඇමුණුම 01 හි (i) ශීර්ෂය යටතේ දක්වා තිබුණි.</p> | <p>ආකෘති වල නිවැරදි වටිනාකම් සටහන් කළ යුතුවේ.</p> | <p>තවදුරටත් අය කර ගැනීමට හෝ කපා හැරීමට හෝ අත්හැරීමට ඇති පාඩු වර්ෂය තුළ අලාභ අය කර ගැනීම ලෙස දක්වා ඇති බව පිළිගනීම්.</p> |
| <p>(ඇ) මු.රෙ. 109(ආ) අනුව පොතෙන් අස් කිරීමේ සෑම මුදල් රෙගුලාසි 109 නියෝගයකම පිටපතක් විගණකාධිපතිට යොමු කළ යුතු වුවත්, 2023 වසරේ පොත් වලින් අස් කරන ලද රු.3,171,584 ක වටිනාකමක් සහිත අලාභ හානි 16 ක නියෝගයන්හි පිටපත් විගණනයට ඉදිරිපත් නොකෙරුණි.</p> | <p>මුදල් රෙගුලාසි 109 (ආ) ප්‍රකාරව කටයුතු කළ යුතුවේ.</p> | <p>ඉදිරියේ දී පොතෙන් අස් කිරීමේ නියෝග පිටපතක් විගණකාධිපති වෙත යොමු කිරීමට අදාළ අංශ වෙත උපදෙස් ලබා දෙන ලදී.</p> |

3.13 විගණන විමසුම්වලට පිළිතුරු ලබා නොදීම

| විගණන විමසුම පිළිබඳ විස්තරය | නිර්දේශය | ගණන්දීමේ නිලධාරීගේ අදහස් දැක්වීම |
|---|--|---|
| <p>2023 වර්ෂයේ ගනුදෙනු පරීක්ෂා කිරීම වෙනුවෙන් නිකුත් කළ විගණන විමසුම් 41 ක් සඳහා මේ දක්වා පිළිතුරු සපයා නොතිබුණි.</p> | <p>විමසුම් සඳහා පිළිතුරු නියමිත කාලය තුළ ලබා දිය යුතුවේ.</p> | <p>2023 වර්ෂයට අදාළව විගණන විමසුම් 53ක් ලැබී ඇත. එයින් 49කට මේ වන විට පිළිතුරු සපයා ඇත. ඉතිරි විගණන විමසුම් 04න් 02ක් සඳහා ඉදිරි සතිය තුළ පිළිතුරු යැවිය හැකි අතර එක් කරුණක් සම්බන්ධයෙන් වූ විගණන විමසුමක් සඳහා පසුව එකතු කළ නව විමසුමක් ලැබී ඇත. ඒ සඳහා ද පිළිතුරු සකස් කෙරෙමින් පවතී.</p> |

3.14 කළමනාකරණ දුර්වලතා

| විගණන නිරීක්ෂණය | නිර්දේශය | ගණන්දීමේ නිලධාරීගේ අදහස් දැක්වීම |
|---|--|---|
| (අ) කන්කසන්තුරේ ධාවනාගාරය ආරම්භ කර වසර කිහිපයක් ගතවී ඇතත් බැරල් වල ඇති තෙල් (oil) මැනීම සඳහා ධාවනාගාරය සතුව මිනුම් දණ්ඩක් (Dip එකක්) නොතිබුණි. මේ හේතුවෙන් විගණන දිනය වූ 2023 ජූලි 27 දිනට ලේඛන අනුව පැවති පහත සඳහන් තෙල් (oil) ශේෂයන් භෞතිකව පරීක්ෂා කර සනාථ කර ගැනීමට නොහැකි විය. | අවශ්‍ය පහසුකම් සපයා ගත යුතු අතර ඒ අනුව තොග නිසි පරිදි මැන ශේෂ සනාථ කර ගත යුතුවේ. | මේ සම්බන්ධයෙන් පරීක්ෂා කිරීමට පරීක්ෂණ මණ්ඩලයක් පත් කර ඇත. |
| (ආ) පොලොන්නරුව දුම්රිය ස්ථාන පරිශ්‍රයෙහි දුම්රිය වේදිකා සීමාව තුළ දැනට වසර ගණනාවකට පෙර තට්ටු දෙකක ගොඩනැගිල්ලක් ඉදිකර ඇති බව නිරීක්ෂණය වූ අතර ඒ සම්බන්ධයෙන් විගණන අවස්ථාව වන විටත් කිසිදු ක්‍රියාමාර්ගයක් ගෙන නොතිබුණි. | අනවසරයෙන් දුම්රිය දෙපාර්තමේන්තු පරිශ්‍ර අත්සන් කර ගැනීමට සම්බන්ධ පුද්ගලයන්ට නිසි ක්‍රියාමාර්ග ගත යුතුවේ. | මෙම ගබඩාව බාහිර පාර්ශවයන් වෙත බදු ලබාදීමට හැකියාවක් ඇත් ද යන්න පිළිබඳව නිර්දේශ ඉදිරිපත් කරන ලෙස අධිකාරි (ගමනාගමන) අනුරාධපුරය වෙත දැනුම් දී ඇත. ආහාර දෙපාර්තමේන්තුව වෙත ගබඩාවක් ඉදි කිරීම සඳහා මෙම ඉඩම බදු දී තිබේ ද යන්න පරීක්ෂා කරමින් පවතී. |
| (ඇ) මඩකලපුව ධාවනාගාරය තුළ දැනට වර්ෂ 10 කට වැඩි කාලයක සිට භාවිතයට නොගන්නා ලීටර් 45,000 ක (ගැලුම් 10,000 ක) ඉන්ධන තොග ටැංකියක් පවතින අතර දැනට ලීටර් 27,000 ක පමණ කුඩා ටැංකියක් ධාවනාගාරයේ ඉන්ධන ගබඩා කිරීම සඳහා යොදා ගෙන තිබුණි. දැනට ධාවනාගාරයේ භාවිතය සඳහා ලීටර් 27,000 ක ටැංකියක් භාවිතා කිරීම මත තොග ටැංකියේ ඉන්ධන ලීටර් 500 කට වඩා අඩුවන තෙක් සිට නැවත ඉන්ධන ප්‍රවාහනය කරන ටැංකියකින් (BGT) ඉන්ධන ලබා ගැනීමට හෝ ඉන්ධන ප්‍රවාහනය කරන ටැංකියක් (BGT) අවස්ථා දෙකකදී තොග ටැංකිය සඳහා මුදා හැරීමට (unload කිරීමට) සිදුවී තිබුණි. ඒ අනුව ඉන්ධන ප්‍රවාහනය කරනු ලබන ටැංකියක් (BGT) දින 04 ත් 11 ත් අතර කාල පරාසයක් මඩකලපුව දුම්රිය ස්ථානයේ හෝ ධාවනාගාරයේ රඳවා තැබීමට සිදුව තිබුණි. | වත්කම් උපරිම ඵලදායිතාවයක් ලැබෙන පරිදි උපරිම කාර්යක්ෂමතාවයෙන් යුක්තව ප්‍රයෝජනයට ගත යුතුවේ. | මෙම ස්ථාන දෙකටම විදුලි මනු දෙකක් සවි කර එම මනු කියවීම මාසිකව අයකර ගැනීම සඳහා ප්‍රවාහන අධිකාරි (අනුරාධපුරය) වෙත උපදෙස් ලබා දී ඇත. |
| (ඉ) 2022 දෙසැම්බර් මාසයේ සිට 2023 අගෝස්තු මාසය දක්වා මහව ධාවනාගාරය සඳහා අවස්ථා 07 කදී ඉන්ධන ලැබී තිබූ අතර මෙම ධාවනාගාරයේ පවතින ඉන්ධන ටැංකියෙහි ධාරිතාවය ලීටර් 15,600 ක් පමණ වන නිසා එම සෑම අවස්ථාවකම රැගෙන එන ඉන්ධන වලින් කොටසක් පමණක් මෙම ටැංකියට පිරවීම සිදු කරයි. එම ඉන්ධන රැගෙන එන වැගනයෙහි ඉතිරි ප්‍රමාණය පිරිවීමට හැකි මට්ටමට ධාරිතාවය ළඟාවන තෙක් මෙම ටැංකියේ ඉන්ධන රැඳවීම සිදු කරන බැවින් ඉන්ධන රැගෙන එන සෑම වැගනයක්ම මාසයකට ආසන්න කාලයක් මහව ධාවනාගාරයේ උභයෝජිතව රැඳවීම සිදු කරයි. | වත්කම් උපරිම ඵලදායිතාවයක් ලැබෙන පරිදි උපරිම කාර්යක්ෂමතාවයෙන් යුක්තව ප්‍රයෝජනයට ගත යුතුවේ. | පිළිතුරු ලබාදී නොමැත. |
| (ඊ) දුම්රිය ස්ථානයේ පෙර මාසයේ ගිණුම (SG Account) වර්තමාන මාසයේ 15 වන දිනට ප්‍රථම දුම්රිය දෙපාර්තමේන්තුවේ ප්‍රධාන කාර්යාලය වෙත යොමු කිරීම දුම්රිය ස්ථානාධිපතිවරයාගේ වගකීම වන අතර එසේ ප්‍රධාන කාර්යාලයට යවනු ලබන ගිණුම ඉතාමත්ම | අදාළ මාසික ගිණුම් ඉතාමත්ම කඩිනමින් පරීක්ෂා කළ යුතු වන අතර එම ක්‍රියාවලිය වගකිව යුතු | පොල්ගහවෙල දුම්රිය ස්ථානයේ පොදු ගිණුම් තුලනය කිරීම ප්‍රමාද වී ඇත්තේ 2022 ජූලි මසට අදාළ දුම්රිය ස්ථාන පොදු ගිණුමේ |

කඩිනමින් සැසඳීම් කිරීම ප්‍රධාන කාර්යාලයේ වගකීම වේ. එහෙත් දුම්රිය ස්ථාන 05 කට අදාළ මාසික ගිණුම් නියමිත පරිදි ප්‍රධාන කාර්යාලය වෙත යොමු කර තිබුණ ද ප්‍රධාන කාර්යාලය විසින් අවසාන වරට සැසඳීම් කර තිබුණේ 2022 මාර්තු සිට 2023 ජූනි මස දක්වා වූ ගිණුම් පමණි.

නිලධාරියෙකු විසින් අධීක්ෂණය කළ යුතුවේ.

බලපත්‍ර ආදායම නිරවද්‍යතාවය සනාථ වී ප්‍රධාන දුම්රිය ගණකාධිකාරී කාර්යාලය වෙත ලැබී ඇත්තේ 2023 අගෝස්තු මස වන අතර, මේ වන විට 2022 ඔක්තෝබර් මස වන තෙක් තුලනය කර යවා ඇත. 2022 නොවැම්බර්/ දෙසැම්බර් බලපත්‍ර ආදායම සනාථ වීමෙන් පසු තුලනය ඉදිරියට කළ හැකි බවද දන්වා සිටිමි.

(උ) ඩයලොග් දුරකථන සමාගම මගින් දුම්රිය, දුම්රිය නියාමක, දුම්රිය රියදුරු, පාලන පද්ධතිය, දුම්රිය ස්ථාන, ප්‍රධාන කාර්යාලය යන ස්ථාන අතර මනා සම්බන්ධතාවයක් පවත්වා ගනිමින් GPS තාක්ෂණය යොදාගෙන දුම්රිය ගමන් කාල සටහන නියමිත පරිදි පවත්වා ගෙන යමින් දුම්රිය පද්ධතිය කාර්යක්ෂම කිරීම සඳහා සෑම දුම්රිය ස්ථානයකටම දුරකථන ලබාදී තිබුණි. එහෙත් කුරුණෑගල හා පොල්ගහවෙල දුම්රිය ස්ථාන වලට ලබාදී ඇති දුරකථන 12 මගින් දුම්රිය ස්ථාන අතර දුරකථන ඇමතුම් ලබා ගැනීම පමණක් සිදු කර තිබුණි.

ඩයලොග් සමාගම විසින් අදාළ දුරකථන වෙත ඇමතුම් පහසුකම පමණක් ලබාදී ඇත. ඔවුන් විසින් එම දුරකථන සඳහා වෙනත් නිසි පහසුකමක් සපයා නැත. එබැවින් එම දුරකථන සමාගම සමඟ ඇති ගිවිසුම නෛතික ක්‍රියාමාර්ග ගත යුතුවේ.

මෙම ඩයලොග් දුරකථන භාවිතය පිළිබඳව දුම්රිය ස්ථානාධිපතිවරුන්ට උපදෙස් ලබාදී ඇත.

(ඌ) මසකට රු. 175,000 කට ආසන්න ආදායමක් කුරුණෑගල දුම්රිය ස්ථානයේ රථගාල තුළින් ඉපයීම් කළද මෙම රථගාල මසකට රු.150,000 බැගින් බාහිර පාර්ශවයටකට ලබා දීමට දුම්රිය දෙපාර්තමේන්තුව විසින් ලංසු කැඳවා තිබූ අතර එම ලංසු 2023 නොවැම්බර් 21 වන දින අවසන්ව තිබුණි.

රාජ්‍ය ආදායම් මාර්ග ලබා ගැනීම පෞද්ගලික අංශය වෙත ලබාදීමේදී ඒ සම්බන්ධයෙන් නිසි අධ්‍යයනයකට සිදු කර ලබා දීමට කටයුතු කළ යුතුවේ.

පිළිතුරු ලබා දී නොමැත.

(ඒ) ත්‍රිකුණාමලය ධාවනාගාරය, White House නිල නිවාසය, කාමර 17 කින් යුතු නිලධාරීන්ගේ විවේක කාමර ගොඩනැගිල්ල හා දුම්රිය ස්ථානය යන ස්ථාන සඳහා වෙන වෙනම විදුලි මීටර් මගින් විදුලි සැපයුම ලබා ගැනීමට කටයුතු කර නොතිබූ අතර මෙම ස්ථාන 04 සඳහා එකම මීටරයක් මගින් විදුලි සැපයුම ලබාදී දුම්රිය ස්ථාන විදුලි බිල මගින් ගෙවීම් කිරීම හේතුවෙන් 2023 ජනවාරි සිට නොවැම්බර් දක්වා මාසිකව භාවිතා කළ විදුලි ඒකක ප්‍රමාණය 1835 සිට 3145 දක්වා සියයට 71 කින් වැඩිවී තිබුණි. මේ අනුව 2023 නොවැම්බර් වන විට මාසික විදුලි බිල රු. 182,544 ක් වී තිබූ අතර ඉහත සඳහන් ස්ථාන 4 සඳහා වෙනම විදුලි මීටර් මගින් විදුලිය ලබා ගැනීමට කටයුතු කළේ නම් ඒකක ප්‍රමාණය අඩුවීම හා ඒ අනුව ඒකකයකට අයකරන ගාස්තුව අඩුවීම මත විදුලි බිල අඩුකර ගත හැකිව තිබුණි.

විදුලිය පරිභෝජනය කිරීමේදී විධිමත් පරිදි කළමනාකරණය කර වියදම් අඩු කර ගැනීමට කටයුතු කළ යුතුවේ.

පිළිතුරු ලබා දී නොමැත.

(ඔ) ත්‍රිකුණාමලය දුම්රිය ස්ථානයේ දුම්රිය රියදුරු හා නියාමකවරුන් හට නවාතැන් ගැනීම සඳහා White House නමින් කාමර 19 කින් යුතු නිවාස ගොඩනැගිල්ලක් ත්‍රිකුණාමලය BDF කාර්යාලය අසල පැවති අතර ඉන් කාමර 03 ක් පමණක් වෙන්කර ලබාදී තිබූ අතර ඉතිරි කාමර කිසිම නිලධාරියෙකු සඳහා වෙන්කර නොතිබුණ ද නිලධාරීන් විසින් භාවිතා කරමින් පැවතුණි. මෙම ගොඩනැගිල්ලට අදාළ විදුලි බිල ද ත්‍රිකුණාමලය දුම්රිය ස්ථානයේ විදුලි බිල මගින් ගෙවමින් පැවතුණි.

වත්කම් විධිමත් පරිදි කළමනාකරණය කර ගනිමින් භාවිතා කළ යුතුවේ.

පිළිතුරු ලබා දී නොමැත.

- (ඔ) දුම්රිය රියදුරන්ගේ සේවා වක්‍ර පිළියෙල කිරීම, සේවයේ යෙදවීම, අධීක්ෂණය, ගෙවීම් කිරීම සඳහා දුම්රිය දෙපාර්තමේන්තුව විසින් අනුගමනය කරනු ලබන ක්‍රමවේදය කාලෝචිත නොවන අතර වර්තමානයට ගැලපෙන පරිදි තාක්ෂණික ක්‍රම උපයෝගී කර ගනිමින් නිසි ක්‍රමවේදයක් පැනවීමට කළමනාකරණය අපොහොසත් වී තිබුණි.

සේවා වක්‍ර පිළියෙල කිරීමේදී වර්තමාන තාක්ෂණික ක්‍රම ගලපා විධිමත් ක්‍රමවේදයකට සකස් කළ යුතුවේ.

පිළිතුරු ලබා දී නොමැත.
- (ක) පොල්ගඟවෙල දුම්රිය ස්ථානයේ No Debits (හර නැති බැර) ලේඛනය අනුව රු.14,504 ක ශේෂයක් පෙන්වුම් කර තිබුණද, එය රජයේ ආදායමට ගැනීමට හෝ එය නිරවුල් කිරීමට විගණන දිනය වූ 2023 ජූලි 21 දින තෙක්ම කටයුතු කර නොතිබුණු බව නිරීක්ෂණය විය.

ශේෂ නිරවුල් කිරීමට කටයුතු කළ යුතුවේ.

විගණනයේ නිරීක්ෂණය නිවැරදි බව පිළිගනීම්. දුම්රිය ස්ථාන පොදු ගිණුම් තුළනය කිරීමේදී අනාවරණය කර ගත් නොහර රු.710.00 ක් ඇතුළත් කර ගත යුතු බව දන්වා සිටිමි. නොහර මුදල් නිරවුල් කිරීම සම්බන්ධයෙන් මේ වන විටත් නියෝජ්‍ය සාමාන්‍යාධිකාරී (වානිජ) විසින් සියලුම දුම්රිය ස්ථානාධිපතිවරුන්ට සහ උප දුම්රිය ස්ථානාධිපතිවරුන්ට උපදෙස් ලබා දී ඇති බව දන්වා සිටිමි.
- (ග) දුම්රිය ගේට්ටු සඳහා අලාභ හානි සිදු කළ වාහන හිමිකරුවන් 14 ක් සඳහා අදාළ නෛතික ක්‍රියාමාර්ග ගැනීම දුම්රිය ආරක්ෂක අංශ මඟින් සිදු කළ යුතු වුවත් විගණන දින වූ 2023 දෙසැම්බර් 07 දින වන විටදී නීති මඟින් එම මුදල් අයකර ගැනීමට කටයුතු කර නොතිබුණි.

අලාභ හානි සඳහා වගකිව යුතු පාර්ශවයන්ගෙන් අලාභ අය කර ගැනීමට කටයුතු කළ යුතුවේ.

ගේට්ටු හානි සිදු කර නොනවත්වා ධාවනය වන වාහන සහ දඩමුදල් ගෙවීම ප්‍රතික්ෂේප කරන රථවාහන රියදුරන්ගෙන් අදාළ අය කර ගැනීම් සිදු කිරීම සඳහා අදාළ අංශ වෙත දැනුවත් කරනු ලැබේ. මෙම අය කර ගැනීම් සඳහා දුම්රිය ආරක්ෂක අංශ දැනුවත් කිරීමට කටයුතු කරන බවත් දන්වා සිටිමි.
- (ච) 08/09/07 සැලසුම දරණ දුම්රිය රක්ෂිතයේ වර්තමාන පරිහරණ තත්ත්වය පිළිබඳව වාර්තාවක් 2023 මාර්තු 08 දින නියෝජ්‍ය/ සහකාර වානිජ අධිකාරී (ඉඩම්) විසින්, අධිකාරී - දු.ආ.සේ ඉල්ලා ඇති නමුත් ඊට පිළිතුරු විගණන දිනය වූ 2023 සැප්තැම්බර් 13 දින තෙක්ම ලබාදී නොතිබුණි.

ආරක්ෂක සේවා අධිකාරී වෙතින් ඉල්ලීම් කරනු ලබන විස්තර වාර්තා පිළිබඳ නිරන්තර අධීක්ෂණය කළ යුතුවේ.

පිළිතුරු ලබා දී නොමැත.
- (ජ) දුම්රිය මැදිරි නවීකරණය කිරීම හා අලුත්වැඩියා කිරීම 20% ක් වුවද 2023 වසරේ පළමු මාස 10 තුළදී මෙම කර්මාන්තශාලා 05 හි සේවය කරනු ලබන සේවකයින් 413ක් වෙනුවෙන් වැටුප් හා වේතන වලට අමතරව ආසන්න වශයෙන් රු. 5,724,251 ක දිරි දීමනා ගෙවා තිබූ අතර ඒ වෙනුවෙන් ඔක්තෝබර් මාසය වන විට ආසන්න වශයෙන් පැය 991200 ක අතිකාල දීමනා ද ගෙවා තිබුණි.

කාර්යසාධනය පිළිබඳව ඇගයීම් නොකර ගෙවීම් නිර්දේශ කිරීම හා අනුමත කිරීම නොකළ යුතුවේ.

මෙම මැදිරි හා වැගන් අලුත්වැඩියා කිරීමට අමතරව අතිකාල පදනම මත මැදිරි නවීකරණ ව්‍යාපෘති කිහිපයක්ම නිම කර ඇත.
- (ක)

(i) “පිබිදෙමු පොලොන්නරුව” අවබෝධතා ගිවිසුමේ කොන්දේසි 02 අනුව පිඹුරු අංක LA/34/16 හි කැබලි අංක 02 තුළ වර්ග අඩි 442 ක රැස්වීම් ශාලාවක් නාගරික සංවර්ධන අධිකාරිය මඟින් ඉදිකර 2020 පෙබරවාරි 22 ට පෙර දුම්රිය දෙපාර්තමේන්තුවට භාර දිය යුතු වුවද, විගණන අවස්ථාව වූ 2023 ඔක්තෝබර් 16 වන විට ගිවිසුම් ගත කාලය අවසන් වී වසර 03 මාස 06 කට ආසන්න කාලයක් ගතවී ඇතත් එකී ගොඩනැගිල්ල ඉදි කිරීම ආරම්භ කර හෝ නොතිබූ අතර ගිවිසුම් ප්‍රකාරව එය ලබා ගැනීම සඳහා දුම්රිය දෙපාර්තමේන්තුව විසින් නිසි ක්‍රියාමාර්ග ගෙන නොතිබුණි.

ගිවිසුම ප්‍රකාරව දුම්රිය දෙපාර්තමේන්තුව වෙත රැස්වීම් ශාලාව කඩිනමින් ඉදිකර දෙන ලෙස අවධාරණය කිරීම නැතහොත් එම ඉඩම නැවත දුම්රිය දෙපාර්තමේන්තුව වෙතම පවරා ගැනීමට කටයුතු කළ යුතුවේ.

පිළිතුරු ලබා දී නොමැත.

(ii) අවබෝධතා ගිවිසුමේ කොන්දේසි 09 අනුව ස්ථිර මාර්ග පරීක්ෂක කාර්යාලය, විවේකාගාර, උපකරණ ගබඩාව, තෙල් ගබඩාව හා දිස්ත්‍රික් ඉංජිනේරු විවේකාගාරය සඳහා සුදුසු වන පරිදි අළුත්වැඩියාවන් සිදු කොට ගොවිජන සේවා දෙපාර්තමේන්තුව භාවිතා කරනු ලබන ගොඩනැගිලි හා එම ඉඩම් කොටස ගොවිජන සේවා දෙපාර්තමේන්තුවෙන් නිදහස් කර නාගරික සංවර්ධන අධිකාරිය විසින් දුම්රිය දෙපාර්තමේන්තුව වෙත ලබා දිය යුතු වුවද, විගණන අවස්ථාව දක්වාම එම ගොඩනැගිලි හා ඉඩම් දුම්රිය දෙපාර්තමේන්තුවට ලබාදී නොතිබුණි.

ගිවිසුම් ප්‍රකාරව කටයුතු නොකරන්නේ නම් ඊට එරෙහිව නෛතික ක්‍රියාමාර්ග ගැනීමට කටයුතු කළ යුතුවේ.

පිළිතුරු ලබා දී නොමැත.

(iii) මෙම ගිවිසුමේ 04 වගන්ති ප්‍රකාරව පිලිගැනීම අංක 3868A හි කැබලි අංක 01 හා 02 යන ඉඩම් කොටස් සංවර්ධනය කොට 2020 පෙබරවාරි 21 ට පෙර මූල්‍ය ආයතන වෙත ලබාදිය යුතු වුවද විගණන අවස්ථාව වූ 2023 ඔක්තෝබර් 10 වන විටත් දුම්රිය දෙපාර්තමේන්තුවෙන් පවරාගත් එම බිම් කොටසෙහි කිසිදු සංවර්ධන කටයුත්තක් නාගරික සංවර්ධන අධිකාරිය විසින් සිදු කර නොතිබුණි.

ගිවිසුම් ප්‍රකාරව කටයුතු නොකරන්නේ නම් ඊට එරෙහිව නෛතික ක්‍රියාමාර්ග ගැනීමට කටයුතු කළ යුතුවේ.

පිළිතුරු ලබා දී නොමැත.

(iv) ගිවිසුමේ කොන්දේසි 15 අනුව අවබෝධතා ගිවිසුමේ කොන්දේසි වලින් එකක් හෝ කිහිපයක් එක් පාර්ශවයක් විසින් කඩකළහොත් නිවැරදි කිරීම සඳහා දින 30 ක කාලයක් ලබාදී අගතියට පත් පාර්ශවයට අවබෝධතා ගිවිසුම අවලංගු කිරීමට අයිතියක් පැවතිය ද, ඉහත පරිදි නාගරික සංවර්ධන අධිකාරිය මගින් ව්‍යාපෘතිය නිශ්චිත කාලය තුළ නිම කර නොතිබියදී හා පවරාගත් ඉඩමේ වටිනාකම වෙනුවෙන් ගිවිසුම් ප්‍රකාරව දුම්රිය දෙපාර්තමේන්තුවට ලබා දිය යුතු පහසුකම් සපයා නොතිබියදී ගිවිසුම අවලංගු කර දුම්රිය දෙපාර්තමේන්තු ඉඩමේ සන්නකය ආපසු පවරා ගැනීම කෙරෙහි පරිපාලනයේ අවධානය යොමුව නොතිබුණි.

ගිවිසුම් ප්‍රකාරව කටයුතු නොකිරීම මත ගිවිසුම අවලංගු කර සන්නකය පවරා ගැනීමට කටයුතු කළ යුතුවේ.

පිළිතුරු ලබා දී නොමැත.

(ඳ) මහව - ඕමන්තේ මාර්ග සංවර්ධන ව්‍යාපෘතියට අදාළව ඉරටට පෙරිය කුළුම් දුම්රිය ස්ථාන ගොඩනැගිල්ල ඉදි කිරීම හා වේදිකාව නවීකරණය (Platform Raising) කිරීම රු.1,707,177 ක් හා රු.7,100,480 ක් වශයෙන් එකතුව රු.8,807,657 ක ඇස්තමේන්තුවක් මත අනුරාධපුර අධිකෂණ කළමනාකරු (ගොඩනැගිලි) කාර්යාලය මගින් සිදු කර වැඩ නිමකර පැවතියද විගණන දිනය වූ 2023 ජූලි 25 වන විටත් එම කාර්යයට අදාළව වැඩ නිම අවසන් වාර්තාව පිළියෙල කර නොතිබුණි. මෙසේ අවසන් වාර්තා පිළියෙල නොකිරීම හේතුවෙන් මෙම කාර්යයන්ට අදාළව ද්‍රව්‍ය, ශ්‍රමය හා අනෙකුත් වියදම් සඳහා සත්‍ය වශයෙන් දරණ ලද වියදම් පිළිබඳව ප්‍රමාණවත් තොරතුරු ලබා ගැනීමට නොහැකි වූ අතර අදාළ තොරතුරු විගණනයට ද ඉදිරිපත් නොවුණි.

නියමිත වාර්තා නියමිත දිනට ඉදිරිපත් කිරීමට කටයුතු කළ යුතුවේ.

අනුරාධපුර ගොඩනැගිලි අංශය මගින් මහව - ඕමන්තේ ව්‍යාපෘතියේ අනුරාධපුර වවනියා කොටසේ දුම්රිය මාර්ගයට අදාළ බෝක්කු අලුත් වැඩියා කිරීමේ කටයුතු, බෝක්කු ඉස්සීම් කටයුතු, ඉරටටපෙරියකුලම් දුම්රිය ස්ථානය ඉදිකිරීමට සමගාමීව සිදු කිරීමට කටයුතු කළ බැවින් දුම්රිය ස්ථානය ඉදිකිරීම සුළු ප්‍රමාදයක් සිදුවිය. නමුත් මේ වන විට එහි ඉදිකිරීම් කටයුතු නිම කර ඇත.

(න) ත්‍රිකුණාමලය සිට කොළඹ දක්වා දෙවන පන්තියේ වෙන් කළ ආසන සඳහා ගාස්තුව රු.1,800 ක් වන අතර සාමාන්‍ය ගාස්තුව 950 ක් වේ. මෙහි ආසන වෙන් කිරීම සඳහා ගාස්තු දෙගුණයක් වුවද එම දුම්රිය තුළ ආසනයන්හි කිසිදු වෙනසක් නොමැත. තුන්වන පන්තියේ වෙන් කළ ආසන සඳහා ගාස්තුව රු.1,200 ක් වන අතර සාමාන්‍ය ගාස්තුව 460 ක් වේ. නමුත් මෙම ආසන වලද වෙනසක් නොමැත. වෙන් කළ ආසන හා සාමාන්‍ය ආසන අතර වෙනසක් නොමැති වීම නිසා මගීන් ආසන වෙන් කර ගැනීමට උනන්දුවක් නොදැක්වීමෙන් එම ආදායම් අහිමි වී තිබුණි.

මගීන්ගෙන් අය කරනු ලබන මුදලට සරිලන සේවාවක් සැපයීමට නොහැකි නම් ඒ සඳහා යෝග්‍ය නොවන ගාස්තු අය කිරීම නොකළ යුතුවේ.

පිළිතුරු ලබා දී නොමැත.

- (ප) ත්‍රිකුණාමලය රාත්‍රී තැපැල් දුම්රියෙහි දැනට පවතින මැදිරි 10 තුන්වන පන්තිය (සාමාන්‍ය) 04 ක්, දෙවන පන්තිය (සාමාන්‍ය) 02 ක්, තුන්වන පන්තිය (වෙන්කළ) 01 ක්, දෙවන පන්තිය (වෙන්කළ) 02 ක් හා පළමු පන්තිය (වෙන්කළ) 01 ක් ලෙස එම මැදිරි සැකැස්ම සාදා ඇත. නමුත් සෙනසුරාදා, ඉරිදා සහ නිවාඩු දින වන මණින් විශාල ප්‍රමාණයක් පැමිණීම හේතුවෙන් මෙම මැදිරි ප්‍රමාණවත් නොවන අතර එවැනි දින වලදී හෝ අමතර දුම්රිය මැදිරි යෙදවීම තුළින් තවදුරටත් අමතර ආදායමක් ලබා ගත හැකි වීම පිළිබඳ කළමනාකරණයේ අවධානය යොමුව නොතිබුණි.
- මභී ජනතාවගේ ඉල්ලීම අනුව දුම්රිය පහසුකම් ලබා දීම මභීන් දෙපාර්තමේන්තුවේ ආදායම වැඩිකර ගැනීමට කටයුතු කළ යුතුවේ.
- ත්‍රිකුණාමලය රාත්‍රී තැපැල් දුම්රියට අමතර වායු සම්කරණ කරනලද මැදිරියක් ලබා දිය හැකි බව ප්‍රධාන ඉංජිනේරු විසින් දැනුම් දී ඇති බැවින් ඉදිරියේ දී ඒ අනුව කටයුතු කරන බව දන්වමි.

4. යහපාලනය

4.1 මහජනයා වෙත සේවා ඉටු කිරීම

| විගණන නිරීක්ෂණය | නිර්දේශය | ගණන්දීමේ නිලධාරීගේ අදහස් දැක්වීම |
|---|---|--|
| (අ) මහව දුම්රිය ස්ථානයේ වේදිකා 02 ක හා පොල්ගහවෙල දුම්රිය ස්ථානයේ සියලුම වේදිකා නියමිත උසට වඩා අඩුවෙන් පැවතීම හේතුවෙන් මභීන්ට දුම්රියට ගොඩවීමේදී හා බැසීමේදී දැඩි අපහසුතාවයන්ට ලක්වීමට සිදු වන අතර පාර්සල් ප්‍රවාහනයටද මෙය ඉතාමත්ම බාධාකාරී තත්වයක් වී තිබුණි. | නියමිත ප්‍රමිතියෙන් යුතුව දුම්රිය වේදිකා ඉදි කළ යුතුවේ. | විගණනයේ නිරීක්ෂණය සමඟ එකඟ වෙමි. පොල්ගහවෙල දුම්රිය ස්ථාන වේදිකා නවීකරණය සඳහා අවශ්‍ය ප්‍රතිපාදන අයවැය තුළින් ලබා ගැනීමට කටයුතු කිරීම ඉදිරියේදී සිදු කරන බව දන්වා සිටිමි. |
| (ආ) දුම්රිය දෙපාර්තමේන්තුවේ ප්‍රධාන කාර්යභාරය වනුයේ කාර්යක්ෂම ප්‍රවාහන සේවාවක් මහජනතාව වෙත ලබා දීම වුවද 2023 වර්ෂයේදී සැලසුම් කළ මුළු දුම්රිය ධාවන වාර සංඛ්‍යාව 122,426 ක් වූ අතර ඒ තුළින් නිශ්චිත වේලාවට ධාවනය වී තිබූ මුළු දුම්රිය වාර ගණන 36,771 ක් විය. අවලංගු වී තිබූ මුළු දුම්රිය වාර ගණන 10,531 ක් වී තිබුණි. ඒ අනුව 70% දුම්රිය නියමිත පරිදි ධාවනය වී නොතිබුණි. මින් සැලසුම් කළ මභී දුම්රිය ධාවන වාර සංඛ්‍යාව 113,759 කින් නිශ්චිත වේලාවට ධාවනය වී තිබුණේ මභී දුම්රිය 36,053 ක සංඛ්‍යාවක් පමණි. එසේම වර්ෂය පුරාම ඉතාමත් ප්‍රමාණවත් නොවන කරුණු පාදකව ද වැඩිවර්ජන පැවැත්වීම හේතුවෙන් මහජනතාව අසීරුතාවයට පත් වීම සිදුවූ හෙයින් ඉහල සේවාවක් මහජනතාව වෙත දෙපාර්තමේන්තුව තුළින් නොලැබෙන බව නිරීක්ෂණය විය. | දෙපාර්තමේන්තුවේ ප්‍රධාන කාර්යභාරය නිසි පරිදි ඉටු කිරීම කෙරෙහි කළමනාකරණයේ දැඩි අවධානය යොමු විය යුතුවේ. | පිළිතුරු ලබා දී නොමැත. |

4.2 අභ්‍යන්තර විගණනය

| විගණන නිරීක්ෂණය | නිර්දේශය | ගණන්දීමේ නිලධාරීගේ අදහස් දැක්වීම |
|--|-------------------------------------|----------------------------------|
| කළමනාකරණ සේවා වක්‍රලේඛ අංක DMA/01-2019 හා 2019 ජනවාරි 12 දිනැති වක්‍රලේඛයේ 05 (iii) වගන්තිය ප්‍රකාරව දෙපාර්තමේන්තුව තුළ විගණන හා කළමනාකරණ රැස්වීම් අවම වශයෙන් හතරක් වත් පැවැත්විය යුතු වුවද 2023 වර්ෂයේ උක්ත කමිටුව රැස්වී ඇත්තේ වාර 02 ක් පමණි. ඒ අනුව රාජ්‍ය හා අභ්‍යන්තර විගණනය අනාවරණය කර ගන්නා වූ කරුණු සාකච්ඡා කිරීම සඳහා ප්‍රමාණවත් අවධානයක් යොමුකර නොතිබුණි. | වක්‍රලේඛ ප්‍රකාරව කටයුතු කළ යුතුවේ. | පිළිතුරු ලබා දී නොමැත. |

5. මානව සම්පත් කළමනාකරණය

| විගණන නිරීක්ෂණය | නිර්දේශය | ගණන්දීමේ නිලධාරීගේ අදහස් දැක්වීම |
|---|---|--|
| (අ) දෙපාර්තමේන්තුව විසින් විගණනය සඳහා ඉදිරිපත් කරන ලද කාර්ය මණ්ඩල දත්ත අනුව සමාලෝචිත වර්ෂයේ දෙසැම්බර් 31 දිනට සමස්ථ අනුමත කාර්ය මණ්ඩලයේ පුරප්පාඩු සංඛ්‍යාව 6223 ක් විය. එය අනුමත සේවක සංඛ්‍යාවෙන් සියයට 30 ක ප්‍රමාණයක් විය. | අනුමත කාර්ය මණ්ඩලය නැවත සමාලෝචනය කර අත්‍යවශ්‍ය කාර්ය මණ්ඩලය හඳුනාගත යුතුවේ. | පිළිතුරු ලබා දී නොමැත. |
| (ආ) කළමනාකරණ සේවා නිලධාරීන්ගේ රාජකාරි ලැයිස්තුව පමණක් විගණනයට ඉදිරිපත් කර තිබූ අතර සංවර්ධන නිලධාරී, ආරක්ෂක අංශයේ නිලධාරී, කාර්යාල කාර්යය සහායක හා නීති නිලධාරී යන නිලධාරීන්ගේ රාජකාරි ලැයිස්තු විගණනයට ඉදිරිපත් කර නොතිබුණි. සියළුම නිලධාරීන්ට පොදු කාර්යභාරය ලැයිස්තුවක් පමණක් ඉදිරිපත් කර තිබූ බව නිරීක්ෂණය විය. නමුත් 2018 ජනවාරි 24 දිනැති රාජ්‍ය අංශය තුළ මානව සම්පත් සංවර්ධනය කිරීම යන මැයෙන් නිකුත් කර ඇති 02/2018 රාජ්‍ය පරිපාලන චක්‍රලේඛය ප්‍රකාරව ආයතනය විසින් සකස් කරනු ලබන වාර්ෂික ක්‍රියාකාරී සැලැස්මේ සඳහන් සියලු ක්‍රියාකාරකම් ඉටු කරවා ගැනීම සඳහා කාර්ය මණ්ඩලයේ එක් එක් නිලධාරියා වෙත නිශ්චිත වගකීම් පැවරිය යුතු වුවත් ඒ අනුව කටයුතු කර නොතිබුණි. | විධිමත් පරිදි වගකීම් බෙදා හරිමින් නියමිත රාජකාරි ලැයිස්තු සකස් කර නිලධාරීන් වෙත ලබා දිය යුතුවේ. | මේ වන විට මානව සම්පත් සංවර්ධන සැලැස්ම සකස් කර ඉදිරිපත් කර ඇති අතර රාජකාරි ලැයිස්තු සකස් කර ඇත. |
| (ඇ) ත්‍රිකුණාමලය දුම්රිය ස්ථානයේ ස්ථීර දුම්රිය රියදුරන් 02 ක් සහ කොන්ත්‍රාත් පදනම මත රියදුරන් තිදෙනෙක් වශයෙන් රියදුරන් 05 දෙනෙක් සිටින අතර ඒ වෙනුවෙන් එක් රියදුරු කාර්යභාර නිලධාරී (DIB) තනතුරක් ද දරණ බව නිරීක්ෂණය විය. රියදුරු කාර්යභාර නිලධාරී (DIB) තනතුරක් ඇති කිරීමට දුම්රිය නියාමකවරුන් 15 ක් හෝ රියදුරන් 15 ක් හෝ සිටිය යුතු වන අතර රියදුරන් 05 ක් වෙනුවෙන් රියදුරු කාර්යභාර නිලධාරී (DIB) තනතුරක් දැරීමට තරම් ප්‍රමාණවත් කාර්යභාරයක් තිබේද යන්න විගණනයේ දී අනාවරණය නොවුණි. | තනතුරු හා වගකීම් විධිමත් පරිදි බෙදා හැරිය යුතුවේ. | මේ වන විට ත්‍රිකුණාමලය ධාවනාගාරයේ දුම්රිය රියදුරන් 6 දෙනෙකු, රියදුරු සහායකයින් 06 හා රියදුරු (ඡන්ටින්) 01 ලෙස සේවයේ යෙදී සිටී. එම 13 දෙනාගේ සේවාවාර නිල කිරීම් රියදුරු කාර්ය භාර නිලධාරී යටතේ සිදු කෙරේ. රියදුරු කාර්ය භාර නිලධාරී තනතුරක් ඇති කිරීම සඳහා අවම වශයෙන් රියදුරන් 15ක් සිටිය යුතු බව සඳහන් තොරතුරු සොයාගත නොහැකිව ඇත. එනමුත්, 08.00-16.00 පොරොන්තු සේවා වාරය ද ආවරණය වන ලෙස රාජකාරි කිරීමේ පදනම මත දුම්රිය රියදුරු සංගමයේ ඉල්ලීම පරිදි මෙම පත්කිරීම් සිදු කර ඇති බව පෙන්වා දෙමි. |
| (ඈ) ත්‍රිකුණාමලය දුම්රිය ස්ථානය අවට අතුරු පාරවල් සඳහා උන බම්බු ගේට්ටු 20 ක් ක්‍රියාත්මක කිරීම දුම්රිය දෙපාර්තමේන්තුව යටතේ සිදු නොවන අතර එම ගේට්ටු ක්‍රියාත්මක වීම පොලීසිය භාරයේ පවතින බව නිරීක්ෂණය විය. ඒ සඳහා ගේට්ටු මුරකරුවන් 20 දෙනෙක් යොදවා මාසයකට රු.7,500 ක් ගෙවීම් සිදු කරයි. නමුත් බොහෝ අවස්ථා වල එම ගේට්ටු ස්ථාන වල මුරකරුවන් දුම්රිය පැමිණීමේදී නොසිටින බැවින් අනතුරු සිදු වී එම ක්‍රියාවලිය නිසි පරිදි ඉටු නොවන බවට දුම්රිය ස්ථානයට පැමිණිලි ලැබී තිබූ අතර මේ සම්බන්ධයෙන් නිසි වැඩ පිළිවෙළක් ක්‍රියාත්මක කර නොතිබුණි. | ආරක්ෂාව තහවුරු වන පරිදි විධිමත් වැඩ පිළිවෙළක් කඩිනමින් කළ යුතුවේ. | ත්‍රිකුණාමලය දිස්ත්‍රික් බල ප්‍රදේශයේ ප්‍රජාපොලීස් ඒකකය මගින් සේවකයින් යොදවා පාලනය වන දුම්රිය හරස් මාර්ග 19ක් පිහිටා ඇත. මෙම දුම්රිය හරස්මාර්ග සඳහා සිවිල් ආරක්ෂක බලකාය සහ ප්‍රදේශයේ අදාළ පොලීස් ස්ථාන සමඟ සම්බන්ධීකරණය කර ගේට්ටුකරුවන් යෙදවීමට කටයුතු කරන බව 2023.06.07 වැනි දින දිස්ත්‍රික් සම්බන්ධීකරණ කමිටු රැස්වීමේ |

දී එකඟතාවයකට පැමිණ දුම්රිය හරස් මාර්ගවල විස්තර අධිකාරී ඉංජිනේරු (නැගෙනහිර)ගේ යොමු අංක W.01/350/TCO/2023 හා 2023.06.08 දිනැති ලිපිය මගින් දන්වා ඇත.

(ඉ) පොල්ගහවෙල දුම්රිය ස්ථානයේ සේවක ගනයන් 13 සඳහා අනුමත සේවක සංඛ්‍යාව 50 ක් වුවද එම සේවක තනතුරු සඳහා පුරප්පාඩු කාර්ය මණ්ඩලය 34 ක් හා අතිරික්ත කාර්ය මණ්ඩලය 11 ක් බව නිරීක්ෂණය වූ අතර පුරප්පාඩු කාර්ය මණ්ඩලය සම්පූර්ණ කර ගැනීමටත් අතිරික්ත කාර්ය මණ්ඩලය අනුමත කර ගැනීමටත් වගකිවයුතු පාර්ශවයන්ගේ අවධානය යොමුවී නොතිබුණි.

සේවකයින් අනුයුක්ත කිරීම විධිමත් පරිදි සිදු කළ යුතුවේ.

පිළිතුරු ලබා දී නොමැත.

(ඊ) 2018 ජනවාරි 24 දිනැති රාජ්‍ය පරිපාලන චක්‍රලේඛ අංක 2/2018 ප්‍රකාරව රාජ්‍ය ආයතන තුළ මානව සම්පත් සංවර්ධනය කිරීම මැයෙන් වූ චක්‍රලේඛය මගින් ශ්‍රී ලංකාවේ රාජ්‍ය සේවය තුළ කේන්ද්‍ර වී පවත්නා මානව සම්පත රටේ සංවර්ධනය උදෙසා වඩාත් කාර්යක්ෂම හා සඵලදායී ලෙස යොදා ගැනීම පිණිස රාජ්‍ය අංශය සතු මානව සම්පත සැලසුම් සහගතව යොදා ගැනීමේ අවශ්‍යතාවය පිළිබඳව මහපෙන්වීම් ලබා දී තිබුණි. ඒ අනුව යටෝක්ත අරමුණු ඉටුකර ගැනීම සඳහා චක්‍රලේඛයේ සඳහන් ඇමුණුම 02 ආකෘතිය පදනම් කර ගනිමින් මානව සම්පත් සංවර්ධන සැලැස්මක් පිළියෙල කර නොතිබුණු අතර චක්‍රලේඛයේ ඇමුණුම 01 ආකෘතිය පදනම් කරගෙන 2018 වර්ෂයේ සිට සිදු කළ යුතු සමස්ථ කාර්ය මණ්ඩලය සඳහා වාර්ෂික කාර්ය සාධන ගිවිසුම් අත්සන් කිරීම සිදු කර නොතිබුණි.

චක්‍රලේඛ කටයුතු ප්‍රකාරව කළ යුතුවේ.

මානව සම්පත් සංවර්ධන සැලැස්ම සකස් කර ඉදිරිපත් කර ඇත.



ජාතික විගණන කාර්යාලය
National Audit Service of Sri Lanka

දී එකඟතාවයකට පැමිණි දුම්රිය
තරස් මාර්ගවල විද්‍යුත් අධිකාරී
ඉංජිනේරු (නැවතුම්)ගේ
යොමු අංක
W.01/350/TC(0)/2023 හා
2023.06.08 දිනැසූ ලිපිය මගින්
දන්වා ඇත.

- (ඉ) පොල්ගහවෙල දුම්රිය ස්ථානයේ සේවක ගනයන් 13 සඳහා අනුමත සේවක සංඛ්‍යාව 50 ක් වුවද එම සේවක තනතුරු සඳහා පුරප්පාඩු කාර්ය මණ්ඩලය 34 ක් හා අතිරික්ත කාර්ය මණ්ඩලය 11 ක් බව නිරීක්ෂණය වූ අතර පුරප්පාඩු කාර්ය මණ්ඩලය සම්පූර්ණ කර ගැනීමටත් අතිරික්ත කාර්ය මණ්ඩලය අනුමත කර ගැනීමටත් වගකිවයුතු පාර්ශවයන්ගේ අවධානය යොමුවී නොතිබුණි.

සේවකයින් අනුයුක්ත කිරීම විධිමත් පරිදි සිදු කළ යුතුවේ.

පිළිතුරු ලබා දී සඳහාමැත.

- (ඊ) 2018 ජනවාරි 24 දිනැති රාජ්‍ය පරිපාලන චක්‍රලේඛ අංක 2/2018 ප්‍රකාරව රාජ්‍ය ආයතන තුළ මානව සම්පත් සංවර්ධනය කිරීම මැයෙන් වූ චක්‍රලේඛය මගින් ශ්‍රී ලංකාවේ රාජ්‍ය සේවය තුළ කේන්ද්‍ර වී පවත්නා මානව සම්පත රටේ සංවර්ධනය උදෙසා වඩාත් කාර්යක්ෂම හා සම්පූර්ණ ලෙස යොදා ගැනීම පිණිස රාජ්‍ය අංශය සතු මානව සම්පත සැලසුම් සහගතව යොදා ගැනීමේ අවශ්‍යතාවය පිළිබඳව මහපෙන්වීම්, ලබා දී තිබුණි. ඒ අනුව යටෝක්ත අරමුණු ඉටුකර ගැනීම සඳහා චක්‍රලේඛයේ සඳහන් ඇමුණුම 02 ආකෘතිය පදනම් කර ගනිමින් මානව සම්පත් සංවර්ධන සැලැස්මක් පිළියෙල කර නොතිබුණු අතර චක්‍රලේඛයේ ඇමුණුම 01 ආකෘතිය පදනම් කරගෙන 2018 වර්ෂයේ සිට සිදු කළ යුතු සමස්ථ කාර්ය මණ්ඩලය සඳහා වාර්ෂික කාර්ය සාධන ගිවිසුම් අත්සන් කිරීම සිදු කර නොතිබුණි.

චක්‍රලේඛ ප්‍රකාරව මානව සම්පත් සංවර්ධන කටයුතු කළ යුතුවේ.

මානව සම්පත් සංවර්ධන සැලැස්ම සකස් කර ඉදිරිපත් කර ඇත.

එම්.ආර්.ආර්.කේ.මල්ලව
 රාජ්‍ය සේවකාර විගණකාධිපති,
 විගණකාධිපති වෙනුවට